

EN

ES

FR

DE

PT

## Quick Start Guide



# XENYX

## X2442USB/X2222USB/X1622USB

Premium 24/22/16-Input 4/2 and 2/2-Bus Mixer with XENYX Mic Preamps & Compressors, British EQs, 24-Bit Multi-FX Processor and USB/Audio Interface

EN

## EN Important Safety Instructions



Terminals marked with this symbol carry electrical current of sufficient magnitude to constitute risk of electric shock.

Use only high-quality professional speaker cables with ¼" TS or twist-locking plugs pre-installed. All other installation or modification should be performed only by qualified personnel.



This symbol, wherever it appears, alerts you to the presence of uninsulated dangerous voltage inside the enclosure - voltage that may be sufficient to constitute a risk of shock.



This symbol, wherever it appears, alerts you to important operating and maintenance instructions in the accompanying literature. Please read the manual.



### Caution

To reduce the risk of electric shock, do not remove the top cover (or the rear section). No user serviceable parts inside. Refer servicing to qualified personnel.



### Caution

To reduce the risk of fire or electric shock, do not expose this appliance to rain and moisture. The apparatus shall not be exposed to dripping or splashing liquids and no objects filled with liquids, such as vases, shall be placed on the apparatus.



### Caution

These service instructions are for use by qualified service personnel only. To reduce the risk of electric shock do not perform any servicing other than that contained in the operation instructions. Repairs have to be performed by qualified service personnel.

1. Read these instructions.
2. Keep these instructions.
3. Heed all warnings.
4. Follow all instructions.
5. Do not use this apparatus near water.
6. Clean only with dry cloth.
7. Do not block any ventilation openings. Install in accordance with the manufacturer's instructions.
8. Do not install near any heat sources such as radiators, heat registers, stoves, or other apparatus (including amplifiers) that produce heat.

9. Do not defeat the safety purpose of the polarized or grounding-type plug. A polarized plug has two blades with one wider than the other. A grounding-type plug has two blades and a third grounding prong. The wide blade or the third prong are provided for your safety. If the provided plug does not fit into your outlet, consult an electrician for replacement of the obsolete outlet.

10. Protect the power cord from being walked on or pinched particularly at plugs, convenience receptacles, and the point where they exit from the apparatus.

11. Use only attachments/accessories specified by the manufacturer.



12. Use only with the cart, stand, tripod, bracket, or table specified by the manufacturer, or sold with the apparatus. When a cart is used, use caution when moving the cart/apparatus combination to avoid

injury from tip-over.

13. Unplug this apparatus during lightning storms or when unused for long periods of time.

14. Refer all servicing to qualified service personnel. Servicing is required when the apparatus has been damaged in any way, such as power supply cord or plug is damaged, liquid has been spilled or objects have fallen into the apparatus, the apparatus has been exposed to rain or moisture, does not operate normally, or has been dropped.

15. The apparatus shall be connected to a MAINS socket outlet with a protective earthing connection.

16. Where the MAINS plug or an appliance coupler is used as the disconnect device, the disconnect device shall remain readily operable.



17. Correct disposal of this product: This symbol indicates that this product must not be disposed of with household waste, according to the WEEE Directive (2012/19/EU) and your national law. This product should be taken

to a collection center licensed for the recycling of waste electrical and electronic equipment (EEE). The mishandling of this type of waste could have a possible negative impact on the environment and human health due to potentially hazardous substances that are generally associated with EEE. At the same time, your cooperation in the correct disposal of this product will contribute to the efficient use of natural resources. For more information about where you can take your waste equipment for recycling, please contact your local city office, or your household waste collection service.

18. Do not install in a confined space, such as a book case or similar unit.

19. Do not place naked flame sources, such as lighted candles, on the apparatus.

20. Please keep the environmental aspects of battery disposal in mind. Batteries must be disposed of at a battery collection point.

21. Use this apparatus in tropical and/or moderate climates.

## LEGAL DISCLAIMER

MUSIC Group accepts no liability for any loss which may be suffered by any person who relies either wholly or in part upon any description, photograph, or statement contained herein. Technical specifications, appearances and other information are subject to change without notice. All trademarks are the property of their respective owners. MIDAS, KLARK TEKNIK, LAB GRUPPEN, LAKE, TANNOY, TURBOSOUND, TC ELECTRONIC, TC HELICON, BEHRINGER, BUGERA and DDA are trademarks or registered trademarks of MUSIC Group IP Ltd. © MUSIC Group IP Ltd. 2017 All rights reserved.

## LIMITED WARRANTY

For the applicable warranty terms and conditions and additional information regarding MUSIC Group's Limited Warranty, please see complete details online at [music-group.com/warranty](http://music-group.com/warranty).

## ES Instrucciones de seguridad



Las terminales marcadas con este símbolo transportan corriente eléctrica de magnitud suficiente como para constituir un riesgo de descarga eléctrica. Utilice solo cables de altavoz profesionales y de alta calidad con conectores TS de 6,3 mm o de bayoneta prefijados. Cualquier otra instalación o modificación debe ser realizada únicamente por un técnico cualificado.



Este símbolo, siempre que aparece, le advierte de la presencia de voltaje peligroso sin aislar dentro de la caja; este voltaje puede ser suficiente para constituir un riesgo de descarga.



Este símbolo, siempre que aparece, le advierte sobre instrucciones operativas y de mantenimiento que aparecen en la documentación adjunta. Por favor, lea el manual.



### Atención

Para reducir el riesgo de descarga eléctrica, no quite la tapa (o la parte posterior). No hay piezas en el interior del equipo que puedan ser reparadas por el usuario. Si es necesario, póngase en contacto con personal cualificado.



### Atención

Para reducir el riesgo de incendio o descarga eléctrica, no exponga este aparato a la lluvia, humedad o alguna otra fuente que pueda salpicar o derramar algún líquido sobre el aparato. No coloque ningún tipo de recipiente para líquidos sobre el aparato.



### Atención

Las instrucciones de servicio deben llevarlas a cabo exclusivamente personal cualificado. Para evitar el riesgo de una descarga eléctrica, no realice reparaciones que no se encuentren descritas en el manual de operaciones. Las reparaciones deben ser realizadas exclusivamente por personal cualificado.

1. Lea las instrucciones.
2. Conserve estas instrucciones.
3. Preste atención a todas las advertencias.
4. Siga todas las instrucciones.
5. No use este aparato cerca del agua.
6. Limpie este aparato con un paño seco.
7. No bloquee las aberturas de ventilación. Instale el equipo de acuerdo con las instrucciones del fabricante.
8. No instale este equipo cerca de fuentes de calor tales como radiadores, acumuladores de calor, estufas u otros aparatos (incluyendo amplificadores) que puedan producir calor.

9. No elimine o deshabilite nunca la conexión a tierra del aparato o del cable de alimentación de corriente. Un enchufe polarizado tiene dos polos, uno de los cuales tiene un contacto más ancho que el otro. Una clavija con puesta a tierra dispone de tres contactos: dos polos y la puesta a tierra. El contacto ancho y el tercer contacto, respectivamente, son los que garantizan una mayor seguridad. Si el enchufe suministrado con el equipo no concuerda con la toma de corriente, consulte con un electricista para cambiar la toma de corriente obsoleta.

10. Coloque el cable de suministro de energía de manera que no pueda ser pisado y que esté protegido de objetos afilados. Asegúrese de que el cable de suministro de energía esté protegido, especialmente en la zona de la clavija y en el punto donde sale del aparato.

11. Use únicamente los dispositivos o accesorios especificados por el fabricante.



12. Use únicamente la carretilla, plataforma, trípode, soporte o mesa especificados por el fabricante o suministrados junto con el equipo. Al transportar el equipo, tenga cuidado para evitar daños y caídas al tropezar con algún obstáculo.

13. Desenchufe el equipo durante tormentas o si no va a utilizarlo durante un periodo largo.

14. Confíe las reparaciones únicamente a servicios técnicos cualificados. La unidad requiere mantenimiento siempre que haya sufrido algún daño, si el cable de suministro de energía o el enchufe presentaran daños, se hubiera derramado un líquido o hubieran caído objetos dentro del equipo, si el aparato hubiera estado expuesto a la humedad o la lluvia, si ha dejado de funcionar de manera normal o si ha sufrido algún golpe o caída.

15. Al conectar la unidad a la toma de corriente eléctrica asegúrese de que la conexión disponga de una unión a tierra.

16. Si el enchufe o conector de red sirve como único medio de desconexión, éste debe ser accesible fácilmente.



17. Cómo debe deshacerse de este aparato: Este símbolo indica que este aparato no debe ser tratado como basura orgánica, según lo indicado en la Directiva WEEE (2012/19/EU) y a las normativas aplicables en su país.

En lugar de ello deberá llevarlo al punto limpio más cercano para el reciclaje de sus elementos eléctricos / electrónicos (EEE). Al hacer esto estará ayudando a prevenir las posibles consecuencias negativas para el medio ambiente y la salud que podrían ser provocadas por una gestión inadecuada de este tipo de aparatos. Además, el reciclaje de materiales ayudará a conservar los recursos naturales. Para más información acerca del reciclaje de este aparato, póngase en contacto con el Ayuntamiento de su ciudad o con el punto limpio local.

18. No instale esta unidad en un espacio muy reducido, tal como encastrada en una librería o similar.

19. No coloque objetos con llama, como una vela encendida, sobre este aparato.

20. Tenga presentes todas las advertencias relativas al reciclaje y correcta eliminación de las pilas. Las pilas deben ser siempre eliminadas en un punto limpio y nunca con el resto de la basura orgánica.

21. Use este aparato en rangos de temperatura moderados y/o tropicales.

## NEGACIÓN LEGAL

MUSIC Group no admite ningún tipo de responsabilidad por cualquier daño o pérdida que pudiera sufrir cualquier persona por confiar total o parcialmente en la descripciones, fotografías o afirmaciones contenidas en este documento. Las especificaciones técnicas, imágenes y otras informaciones contenidas en este documento están sujetas a modificaciones sin previo aviso. Todas las marcas comerciales que aparecen aquí son propiedad de sus respectivos dueños. MIDAS, KLARK TEKNIK, LAB GRUPPEN, LAKE, TANNOY, TURBOSOUND, TC ELECTRONIC, TC HELICON, BEHRINGER, BUGERA y DDA son marcas comerciales o marcas registradas de MUSIC Group IP Ltd. © MUSIC Group IP Ltd. 2017 Reservados todos los derechos.

## GARANTÍA LIMITADA

Si quiere conocer los detalles y condiciones aplicables de la garantía así como información adicional sobre la Garantía limitada de MUSIC Group, consulte online toda la información en la web [music-group.com/warranty](http://music-group.com/warranty).

EN

ES

**FR** Consignes de sécurité

Les points repérés par ce symbole portent une tension électrique suffisante pour constituer un risque d'électrocution.

Utilisez uniquement des câbles d'enceintes professionnels de haute qualité avec fiches Jack mono 6,35 mm ou fiches à verrouillages déjà installées. Toute autre installation ou modification doit être effectuée uniquement par un personnel qualifié.

Ce symbole avertit de la présence d'une tension dangereuse et non isolée à l'intérieur de l'appareil - elle peut provoquer des chocs électriques.

**Attention**  
Ce symbol signale les consignes d'utilisation et d'entre ! Tien importantes dans la documentation fournie. Lisez les consignes de sécurité du manuel d'utilisation de l'appareil.

**Attention**  
Pour éviter tout risque de choc électrique, ne pas ouvrir le capot de l'appareil ni démonter le panneau arrière. L'intérieur de l'appareil ne possède aucun élément réparable par l'utilisateur. Laisser toute réparation à un professionnel qualifié.

**Attention**  
Pour réduire les risques de feu et de choc électrique, n'exposez pas cet appareil à la pluie, à la moisissure, aux gouttes ou aux éclaboussures. Ne posez pas de récipient contenant un liquide sur l'appareil (un vase par exemple).

**Attention**  
Ces consignes de sécurité et d'entretien sont destinées à un personnel qualifié. Pour éviter tout risque de choc électrique, n'effectuez aucune réparation sur l'appareil qui ne soit décrite par le manuel d'utilisation. Les éventuelles réparations doivent être effectuées uniquement par un technicien spécialisé.

1. Lisez ces consignes.
2. Conservez ces consignes.
3. Respectez tous les avertissements.
4. Respectez toutes les consignes d'utilisation.
5. N'utilisez jamais l'appareil à proximité d'un liquide.
6. Nettoyez l'appareil avec un chiffon sec.
7. Veillez à ne pas empêcher la bonne ventilation de l'appareil via ses ouïes de ventilation. Respectez les consignes du fabricant concernant l'installation de l'appareil.
8. Ne placez pas l'appareil à proximité d'une source de chaleur telle qu'un chauffage, une cuisinière ou tout appareil dégageant de la chaleur (y compris un ampli de puissance).

9. Ne supprimez jamais la sécurité des prises bipolaires ou des prises terre. Les prises bipolaires possèdent deux contacts de largeur différente. Le plus large est le contact de sécurité. Les prises terre possèdent deux contacts plus une mise à la terre servant de sécurité. Si la prise du bloc d'alimentation ou du cordon d'alimentation fourni ne correspond pas à celles de votre installation électrique, faites appel à un électricien pour effectuer le changement de prise.

10. Installez le cordon d'alimentation de telle façon que personne ne puisse marcher dessus et qu'il soit protégé d'arêtes coupantes. Assurez-vous que le cordon d'alimentation est suffisamment protégé, notamment au niveau de sa prise électrique et de l'endroit où il est relié à l'appareil; cela est également valable pour une éventuelle rallonge électrique.

11. Utilisez exclusivement des accessoires et des appareils supplémentaires recommandés par le fabricant.



12. Utilisez exclusivement des chariots, des diables, des présentoirs, des pieds et des surfaces de travail recommandés par le fabricant ou livrés avec le produit.

Déplacez précautionneusement tout chariot ou diable chargé pour éviter d'éventuelles blessures en cas de chute.

13. Débranchez l'appareil de la tension secteur en cas d'orage ou si l'appareil reste inutilisé pendant une longue période de temps.

14. Les travaux d'entretien de l'appareil doivent être effectués uniquement par du personnel qualifié. Aucun entretien n'est nécessaire sauf si l'appareil est endommagé de quelque façon que ce soit (dommages sur le cordon d'alimentation ou la prise par exemple), si un liquide ou un objet a pénétré à l'intérieur du châssis, si l'appareil a été exposé à la pluie ou à l'humidité, s'il ne fonctionne pas correctement ou à la suite d'une chute.

15. L'appareil doit être connecté à une prise secteur dotée d'une protection par mise à la terre.

16. La prise électrique ou la prise IEC de tout appareil dénué de bouton marche/arrêt doit rester accessible en permanence.



17. Mise au rebut appropriée de ce produit: Ce symbole indique qu'en accord avec la directive DEEE (2012/19/EU) et les lois en vigueur dans votre pays, ce produit ne doit pas être jeté avec les déchets ménagers. Ce produit doit être

déposé dans un point de collecte agréé pour le recyclage des déchets d'équipements électriques et électroniques (EEE). Une mauvaise manipulation de ce type de déchets pourrait avoir un impact négatif sur l'environnement et la santé à cause des substances potentiellement dangereuses généralement associées à ces équipements. En même temps, votre coopération dans la mise au rebut de ce produit contribuera à l'utilisation efficace des ressources naturelles. Pour plus d'informations sur l'endroit où vous pouvez déposer vos déchets

d'équipements pour le recyclage, veuillez contacter votre mairie ou votre centre local de collecte des déchets.

18. N'installez pas l'appareil dans un espace confiné tel qu'une bibliothèque ou meuble similaire.

19. Ne placez jamais d'objets enflammés, tels que des bougies allumées, sur l'appareil.

20. Gardez à l'esprit l'impact environnemental lorsque vous mettez des piles au rebus. Les piles usées doivent être déposées dans un point de collecte adapté.

21. Utilisez l'appareil dans un climat tropical et/ou modéré.

**DÉNI LÉGAL**

MUSIC Group ne peut être tenu pour responsable pour toute perte pouvant être subie par toute personne se fiant en partie ou en totalité à toute description, photographie ou affirmation contenue dans ce document. Les caractéristiques, l'apparence et d'autres informations peuvent faire l'objet de modifications sans notification. Toutes les marques appartiennent à leurs propriétaires respectifs. MIDAS, KLARK TEKNIK, LAB GRUPPEN, LAKE, TANNOY, TURBOSOUND, TC ELECTRONIC, TC HELICON, BEHRINGER, BUGERA et DDA sont des marques ou marques déposées de MUSIC Group IP Ltd. © MUSIC Group IP Ltd. 2017 Tous droits réservés.

**GARANTIE LIMITÉE**

Pour connaître les termes et conditions de garantie applicables, ainsi que les informations supplémentaires et détaillées sur la Garantie Limitée de MUSIC Group, consultez le site Internet [music-group.com/warranty](http://music-group.com/warranty).

**DE** Wichtige Sicherheitshinweise

**Vorsicht**  
Die mit dem Symbol markierten Anschlüsse führen so viel Spannung, dass die Gefahr eines Stromschlags besteht.

Verwenden Sie nur hochwertige, professionelle Lautsprecherkabel mit vorinstallierten 6,35 mm MONO-Klinkensteckern oder Lautsprecherstecker mit Drehverriegelung. Alle anderen Installationen oder Modifikationen sollten nur von qualifiziertem Fachpersonal ausgeführt werden.

**Achtung**  
Um eine Gefährdung durch Stromschlag auszuschließen, darf die Geräteabdeckung bzw. Geräterückwand nicht abgenommen werden. Im Innern des Geräts befinden sich keine vom Benutzer reparierbaren Teile. Reparaturarbeiten dürfen nur von qualifiziertem Personal ausgeführt werden.

**Achtung**  
Um eine Gefährdung durch Feuer bzw. Stromschlag auszuschließen, darf dieses Gerät weder Regen oder Feuchtigkeit ausgesetzt werden noch sollten Spritzwasser oder tropfende Flüssigkeiten in das Gerät gelangen können. Stellen Sie keine mit Flüssigkeit gefüllten Gegenstände, wie z. B. Vasen, auf das Gerät.

**Achtung**  
Die Service-Hinweise sind nur durch qualifiziertes Personal zu befolgen. Um eine Gefährdung durch Stromschlag zu vermeiden, führen Sie bitte keinerlei Reparaturen an dem Gerät durch, die nicht in der Bedienungsanleitung beschrieben sind. Reparaturen sind nur von qualifiziertem Fachpersonal durchzuführen.

1. Lesen Sie diese Hinweise.
2. Bewahren Sie diese Hinweise auf.
3. Beachten Sie alle Warnhinweise.
4. Befolgen Sie alle Bedienungshinweise.
5. Betreiben Sie das Gerät nicht in der Nähe von Wasser.
6. Reinigen Sie das Gerät mit einem trockenen Tuch.
7. Blockieren Sie nicht die Belüftungsschlitze. Beachten Sie beim Einbau des Gerätes die Herstellerhinweise.
8. Stellen Sie das Gerät nicht in der Nähe von Wärmequellen auf. Solche Wärmequellen sind z. B. Heizkörper, Herde oder andere Wärme erzeugende Geräte (auch Verstärker).
9. Entfernen Sie in keinem Fall die Sicherheitsvorrichtung von Zweipol- oder geerdeten Steckern. Ein Zweipolstecker hat zwei unterschiedlich breite Steckkontakte. Ein geerdeter Stecker hat zwei Steckkontakte und einen dritten Erdungskontakt. Der breitere Steckkontakt oder der zusätzliche

Erdungskontakt dient Ihrer Sicherheit. Falls das mitgelieferte Steckerformat nicht zu Ihrer Steckdose passt, wenden Sie sich bitte an einen Elektriker, damit die Steckdose entsprechend ausgetauscht wird.

10. Verlegen Sie das Netzkabel so, dass es vor Tritten und scharfen Kanten geschützt ist und nicht beschädigt werden kann. Achten Sie bitte insbesondere im Bereich der Stecker, Verlängerungskabel und an der Stelle, an der das Netzkabel das Gerät verlässt, auf ausreichenden Schutz.

11. Das Gerät muss jederzeit mit intaktem Schutzleiter an das Stromnetz angeschlossen sein.

12. Sollte der Hauptnetzstecker oder eine Gerätesteckdose die Funktionseinheit zum Abschalten sein, muss diese immer zugänglich sein.

13. Verwenden Sie nur Zusatzgeräte/Zubehörteile, die laut Hersteller geeignet sind.



14. Verwenden Sie nur Wagen, Standvorrichtungen, Stative, Halter oder Tische, die vom Hersteller benannt oder im Lieferumfang des Geräts enthalten sind. Falls Sie einen

Wagen benutzen, seien Sie vorsichtig beim Bewegen der Wagen-Gerätkombination, um Verletzungen durch Stolpern zu vermeiden.

15. Ziehen Sie den Netzstecker bei Gewitter oder wenn Sie das Gerät längere Zeit nicht benutzen.

16. Lassen Sie alle Wartungsarbeiten nur von qualifiziertem Service-Personal ausführen. Eine Wartung ist notwendig, wenn das Gerät in irgendeiner Weise beschädigt wurde (z. B. Beschädigung des Netzkabels oder Steckers), Gegenstände oder Flüssigkeit in das Geräteinnere gelangt sind, das Gerät Regen oder Feuchtigkeit ausgesetzt wurde, das Gerät nicht ordnungsgemäß funktioniert oder auf den Boden gefallen ist.



17. Korrekte Entsorgung dieses Produkts: Dieses Symbol weist darauf hin, das Produkt entsprechend der WEEE Richtlinie (2012/19/EU) und der jeweiligen nationalen Gesetze nicht zusammen mit Ihren

Haushaltsabfällen zu entsorgen. Dieses Produkt sollte bei einer autorisierten Sammelstelle für Recycling elektrischer und elektronischer Geräte (EEE) abgegeben werden. Wegen bedenkllicher Substanzen, die generell mit elektrischen und elektronischen Geräten in Verbindung stehen, könnte eine unsachgemäße Behandlung dieser Abfallart eine negative Auswirkung auf Umwelt und Gesundheit haben. Gleichzeitig gewährleistet Ihr Beitrag zur richtigen Entsorgung dieses Produkts die effektive Nutzung natürlicher Ressourcen. Für weitere Informationen zur Entsorgung Ihrer Geräte bei einer Recycling-Stelle nehmen Sie bitte Kontakt zum zuständigen städtischen Büro, Entsorgungsamt oder zu Ihrem Haushaltsabfallentsorger auf.

18. Installieren Sie das Gerät nicht in einer beengten Umgebung, zum Beispiel Bücherregal oder ähnliches.

19. Stellen Sie keine Gegenstände mit offenen Flammen, etwa brennende Kerzen, auf das Gerät.

20. Beachten Sie bei der Entsorgung von Batterien den Umweltschutz-Aspekt. Batterien müssen bei einer Batterie-Sammelstelle entsorgt werden.

21. Verwenden Sie das Gerät in tropischen und/oder gemäßigten Klimazonen.

**HAFTUNGS-AUSSCHLUSS**

MUSIC Group übernimmt keine Haftung für Verluste, die Personen entstanden sind, die sich ganz oder teilweise auf hier enthaltene Beschreibungen, Fotos oder Aussagen verlassen haben. Technische Daten, Erscheinungsbild und andere Informationen können ohne vorherige Ankündigung geändert werden. Alle Warenzeichen sind Eigentum der jeweiligen Inhaber. MIDAS, KLARK TEKNIK, LAB GRUPPEN, LAKE, TANNOY, TURBOSOUND, TC ELECTRONIC, TC HELICON, BEHRINGER, BUGERA und DDA sind Warenzeichen oder eingetragene Warenzeichen der MUSIC Group IP Ltd. © MUSIC Group IP Ltd. 2017 Alle Rechte vorbehalten.

**BESCHRÄNKTE GARANTIE**

Die geltenden Garantiebedingungen und zusätzliche Informationen bezüglich der von MUSIC Group gewährten beschränkten Garantie finden Sie online unter [music-group.com/warranty](http://music-group.com/warranty).

## PT Instruções de Segurança Importantes



### Aviso!

Terminais marcados com o símbolo carregam corrente elétrica de magnitude suficiente para constituir um risco de choque elétrico. Use apenas cabos de alto-falantes de alta qualidade com plugues TS de ¼" ou plugues com trava de torção pré-instalados. Todas as outras instalações e modificações devem ser efetuadas por pessoas qualificadas.



Este símbolo, onde quer que o encontre, alerta-o para a leitura das instruções de manuseamento que acompanham o equipamento. Por favor leia o manual de instruções.



### Atenção

De forma a diminuir o risco de choque elétrico, não remover a cobertura (ou a secção de trás). Não existem peças substituíveis por parte do utilizador no seu interior. Para esse efeito recorrer a um técnico qualificado.



### Atenção

Para reduzir o risco de incêndios ou choques elétricos o aparelho não deve ser exposto à chuva nem à humidade. Além disso, não deve ser sujeito a salpicos, nem devem ser colocados em cima do aparelho objectos contendo líquidos, tais como jarras.



### Atenção

Estas instruções de operação devem ser utilizadas, em exclusivo, por técnicos de assistência qualificados. Para evitar choques elétricos não proceda a reparações ou intervenções, que não as indicadas nas instruções de operação, salvo se possuir as qualificações necessárias. Para evitar choques elétricos não proceda a reparações ou intervenções, que não as indicadas nas instruções de operação. Só o deverá fazer se possuir as qualificações necessárias.

1. Leia estas instruções.
2. Guarde estas instruções.
3. Preste atenção a todos os avisos.
4. Siga todas as instruções.
5. Não utilize este dispositivo perto de água.
6. Limpe apenas com um pano seco.
7. Não obstrua as entradas de ventilação. Instale de acordo com as instruções do fabricante.
8. Não instale perto de quaisquer fontes de calor tais como radiadores, bocas de ar quente, fogões de sala ou outros aparelhos (incluindo amplificadores) que produzam calor.
9. Não anule o objectivo de segurança das fichas polarizadas ou do tipo de ligação à terra. Uma ficha polarizada dispõe de duas palhetas sendo uma mais larga do que a outra. Uma ficha do tipo ligação à terra dispõe

de duas palhetas e um terceiro dente de ligação à terra. A palheta larga ou o terceiro dente são fornecidos para sua segurança. Se a ficha fornecida não encaixar na sua tomada, consulte um electricista para a substituição da tomada obsoleta.

10. Proteja o cabo de alimentação de pisadelas ou apertos, especialmente nas fichas, extensões, e no local de saída da unidade. Certifique-se de que o cabo eléctrico está protegido. Verifique particularmente nas fichas, nos receptáculos e no ponto em que o cabo sai do aparelho.

11. O aparelho tem de estar sempre conectado à rede eléctrica com o condutor de protecção intacto.

12. Se utilizar uma ficha de rede principal ou uma tomada de aparelhos para desligar a unidade de funcionamento, esta deve estar sempre acessível.

13. Utilize apenas ligações/acessórios especificados pelo fabricante.



14. Utilize apenas com o carrinho, estrutura, tripé, suporte, ou mesa especificados pelo fabricante ou vendidos com o dispositivo. Quando utilizar um carrinho, tenha cuidado ao

mover o conjunto carrinho/dispositivo para evitar danos provocados pela terpidação.

15. Desligue este dispositivo durante as trovoadas ou quando não for utilizado durante longos períodos de tempo.

16. Qualquer tipo de reparação deve ser sempre efectuado por pessoal qualificado. É necessária uma reparação sempre que a unidade tiver sido de alguma forma danificada, como por exemplo: no caso do cabo de alimentação ou ficha se encontrarem danificados; na eventualidade de líquido ter sido derramado ou objectos terem caído para dentro do dispositivo; no caso da unidade ter estado exposta à chuva ou à humidade; se esta não funcionar normalmente, ou se tiver caído.



17. Correcta eliminação deste produto: este símbolo indica que o produto não deve ser eliminado juntamente com os resíduos domésticos, segundo a Directiva REEE (2012/19/EU) e a legislação nacional. Este produto deverá

ser levado para um centro de recolha licenciado para a reciclagem de resíduos de equipamentos eléctricos e electrónicos (EEE). O tratamento incorrecto deste tipo de resíduos pode ter um eventual impacto negativo no ambiente e na saúde humana devido a substâncias potencialmente perigosas que estão geralmente associadas aos EEE. Ao mesmo tempo, a sua colaboração para a eliminação correcta deste produto irá contribuir para a utilização eficiente dos recursos naturais. Para mais informação acerca dos locais onde poderá deixar o seu equipamento usado para reciclagem, é favor contactar os serviços municipais locais, a entidade de gestão de resíduos ou os serviços de recolha de resíduos domésticos.

18. Não instale em lugares confinados, tais como estantes ou unidades similares.

19. Não coloque fontes de chama, tais como velas acesas, sobre o aparelho.

20. Favor, obedecer os aspectos ambientais de descarte de bateria. Baterias devem ser descartadas em um ponto de coletas de baterias.

21. Use este aparelho em climas tropicais e/ou moderados.

## LEGAL RENUNCIANTE

O MUSIC Group não se responsabiliza por perda alguma que possa ser sofrida por qualquer pessoa que dependa, seja de maneira completa ou parcial, de qualquer descrição, fotografia, ou declaração aqui contidas. Dados técnicos, aparências e outras informações estão sujeitas a modificações sem aviso prévio. Todas as marcas são propriedade de seus respectivos donos. MIDAS, KLARK TEKNIK, LAB GRUPPEN, LAKE, TANNOY, TURBOSOUND, TC ELECTRONIC, TC HELICON, BEHRINGER, BUGERA e DDA são marcas ou marcas registradas do MUSIC Group IP Ltd. © MUSIC Group IP Ltd. 2017 Todos direitos reservados.

## GARANTIA LIMITADA

Para obter os termos de garantia aplicáveis e condições e informações adicionais a respeito da garantia limitada do MUSIC Group, favor verificar detalhes na íntegra através do website [music-group.com/warranty](http://music-group.com/warranty).

# XENYX X2442USB/X2222USB/X1622USB Hook-up

**EN Step 1: Hook-Up**

**ES Paso 1: Conexión**

**FR Etape 1 : Connexions**

**DE Schritt 1: Verkabelung**

**PT Passo 1: Conexões**

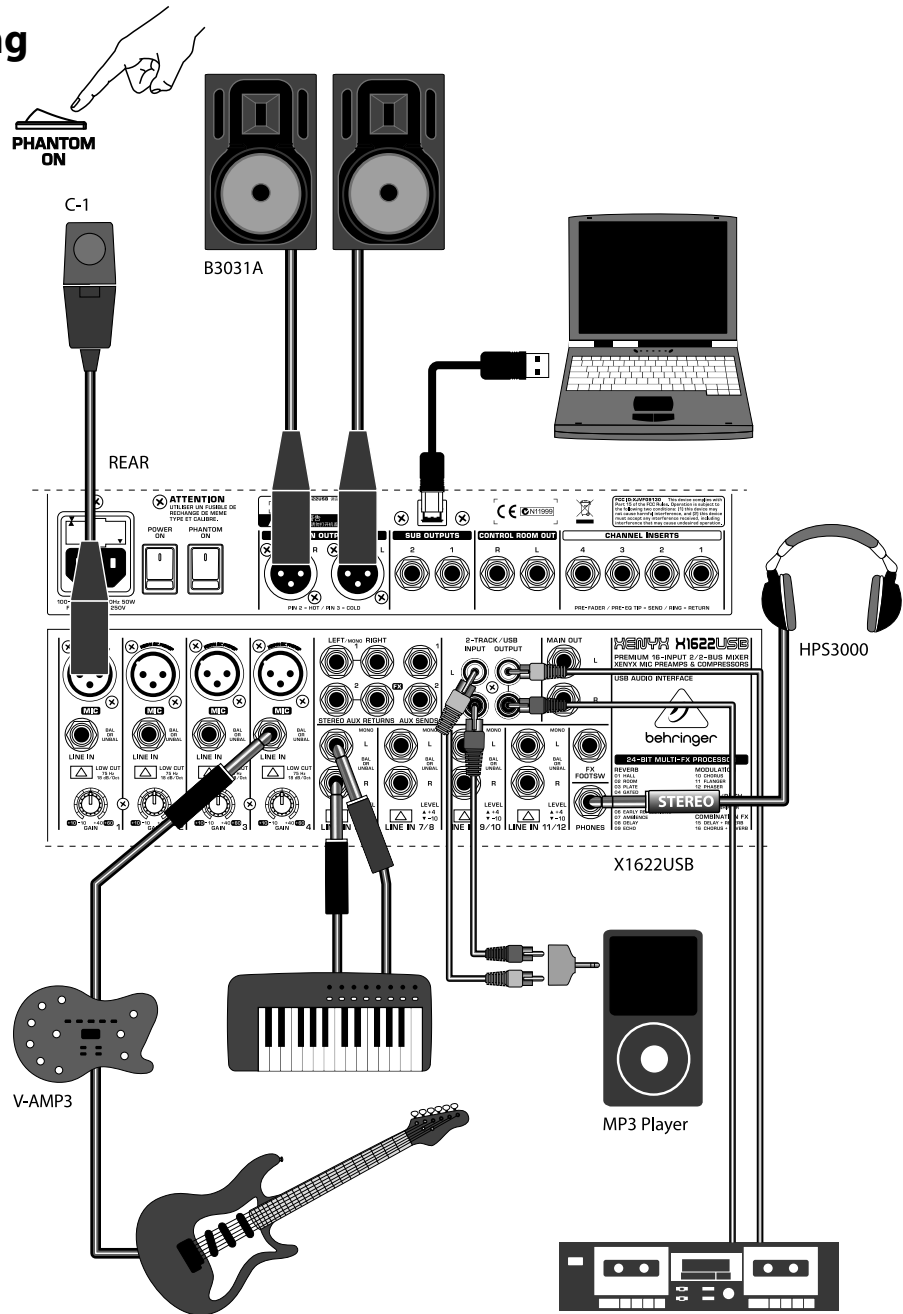

*Project studio  
Estudio de grabación  
Project studio  
Projektstudio  
Estúdio de projecto*

*Band or small church with stage monitors  
Banda o iglesia pequeña con monitores de escenario  
Groupe ou petite église avec retours sur scène  
Band oder kleine Kirche mit Bühnenmonitoren  
Banda ou pequena igreja com monitores de palco*

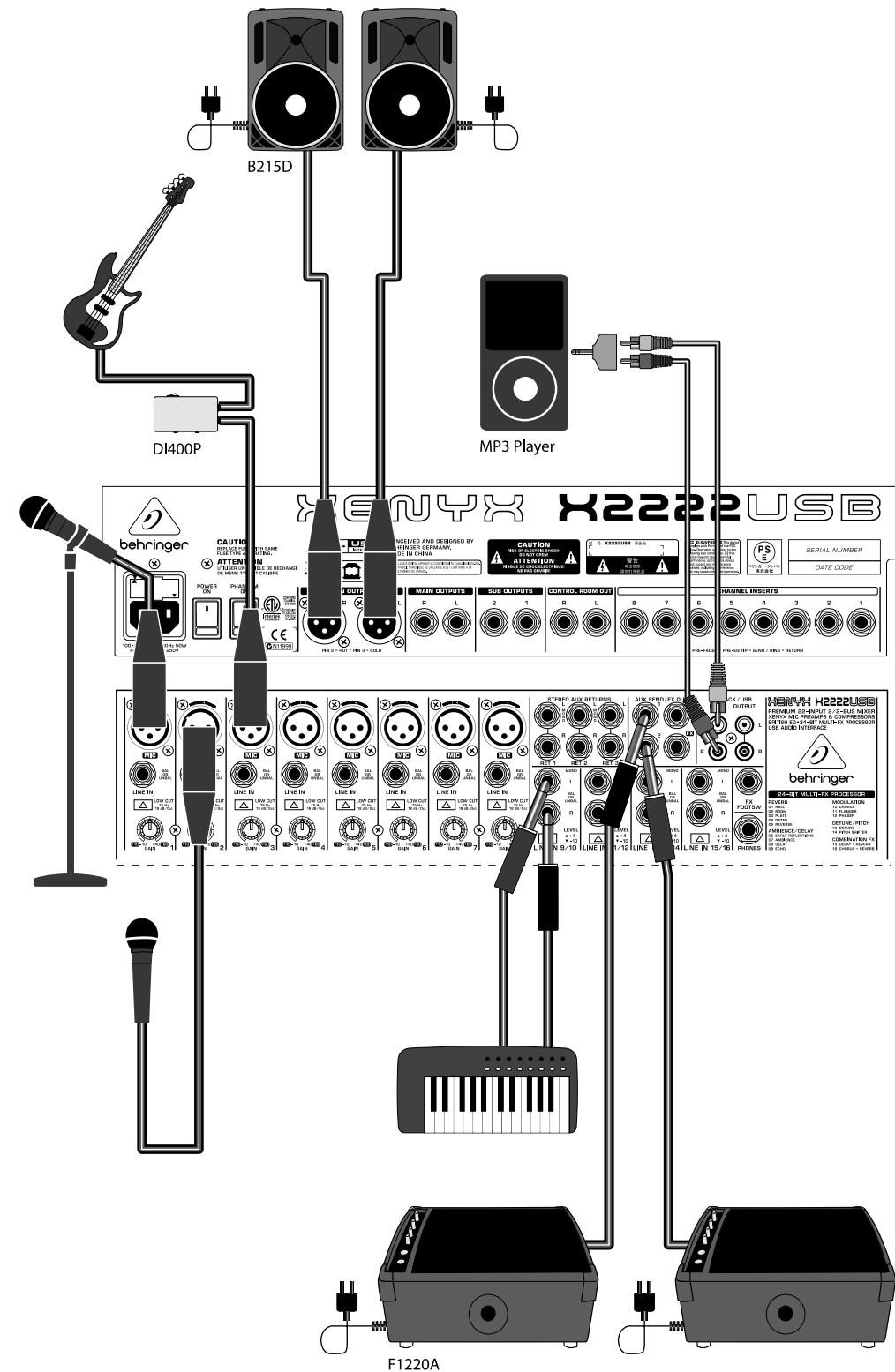

F1220A

# XENYX X2442USB/X2222USB/X1622USB Hook-up

**EN Step 1: Hook-Up**

**ES Paso 1: Conexión**

**FR Etape 1 : Connexions**

**DE Schritt 1: Verkabelung**

**PT Passo 1: Conexões**

*Business/ multimedia presentation  
 Presentación de negocio/multimedia  
 Présentation commerciale/multimédia  
 Business/Multimedia-Präsentation  
 Apresentação empresarial/multimédia*

*Band or small church with external effects  
 Banda o iglesia pequeña con efectos externos  
 Groupe ou petite église avec effets externes  
 Band oder kleine Kirche mit externen Effekten  
 Banda ou pequena igreja com efeitos externos*

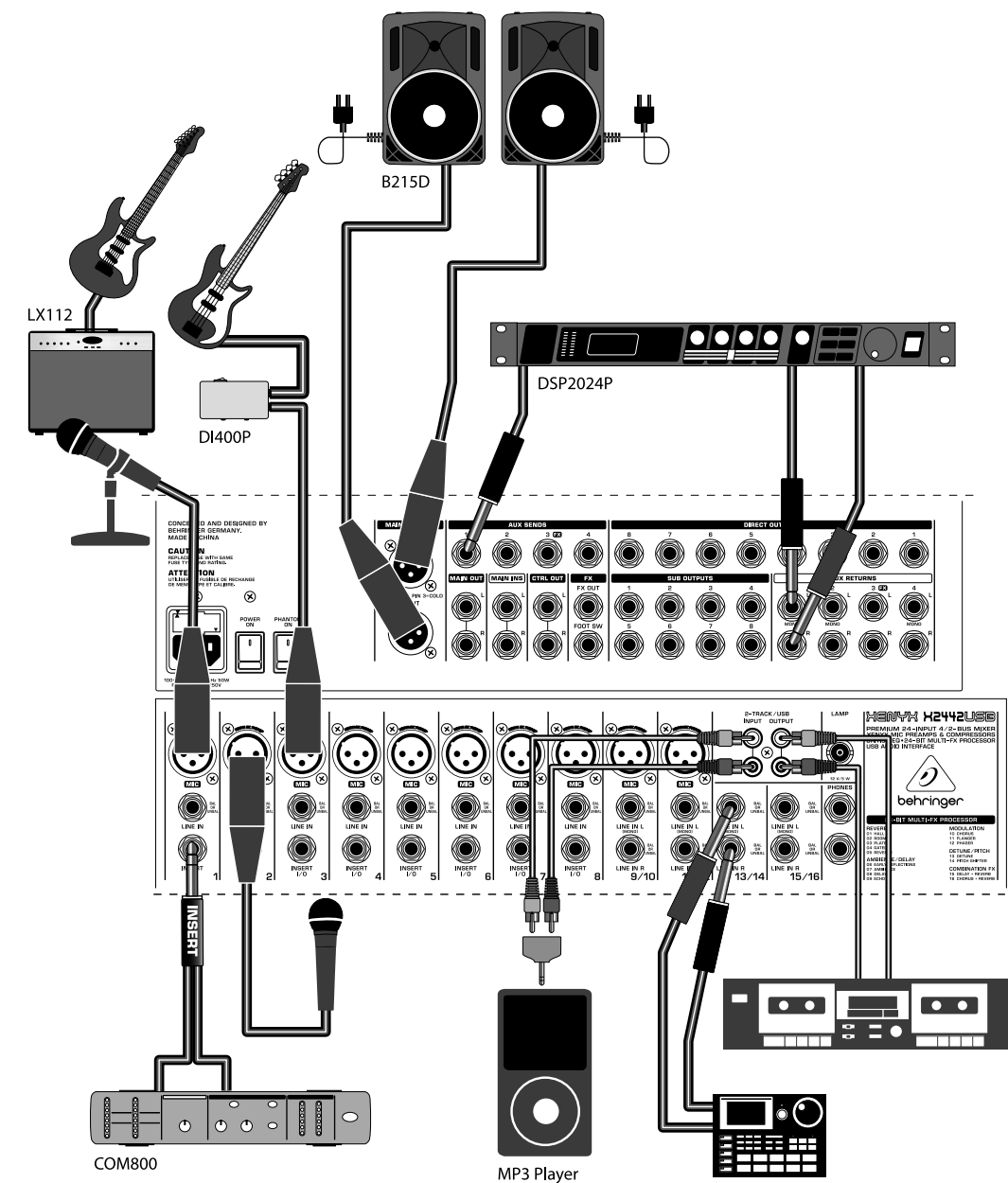
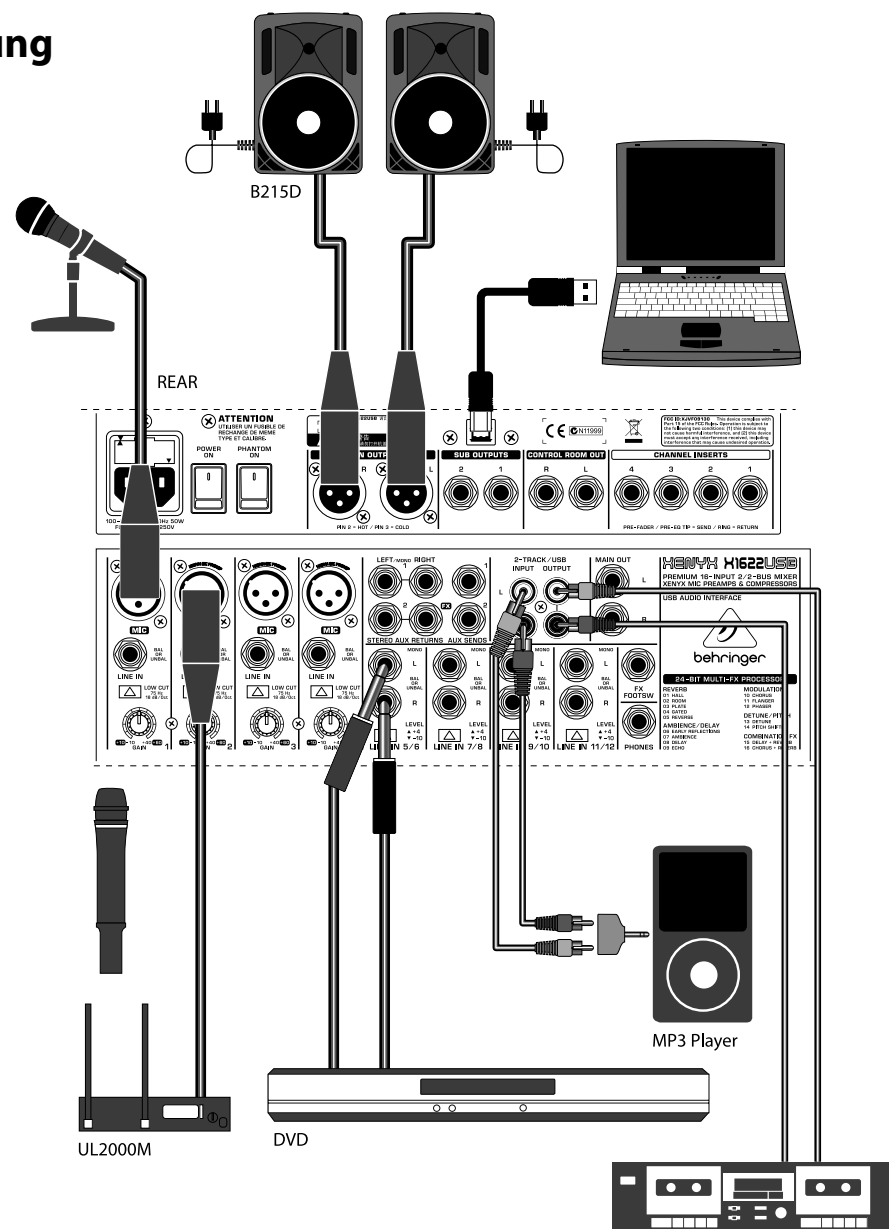

# XENYX X2442USB/X2222USB/X1622USB Controls

## EN Step 2: Controls

## ES Paso 2: Controles

## FR Etape 2 : Réglages

## DE Schritt 2: Bedienelemente

## PT Passo 2: Controlos

**GAIN** knob adjusts the sensitivity of the MIC and/or LINE inputs.

**GAIN**, este control ajusta la sensibilidad de las entradas MIC y/o LINE.

Le potentiomètre **GAIN** règle la sensibilité des entrées MIC et/ou LINE.

**GAIN**-Regler stellt die Empfindlichkeit des MIC- und/oder LINE-Eingangs ein.

O botão **GAIN** ajusta a sensibilidade das entradas MIC e/ou LINE.

**EQ** knobs adjust the high, mid and low frequencies of the channel. Adjust the **FREQ** knob to select the specific frequency adjusted by the **MID** knob.

**EQ**, estos controles ajustan las frecuencias alta, media y baja del canal. Ajuste el control **FREQ** para seleccionar la frecuencia específica regulada con el control **MID**.

Les potentiomètres **EQ** règlent les fréquences aiguës, médiums et graves du canal. Réglez le potentiomètre **FREQ** pour sélectionner la fréquence modifiée par le potentiomètre **MID**.

**EQ**-Regler stellen die hohen, mittleren und tiefen Frequenzen des Kanals ein. Verwenden Sie den **FREQ**-Regler, um die spezifische über den **MID**-Regler geregelte Frequenz auszuwählen.

Os botões **EQ** ajustam as frequências altas, médias e baixas do canal. Ajuste o botão **FREQ** para seleccionar a frequência específica ajustada pelo botão **MID**.

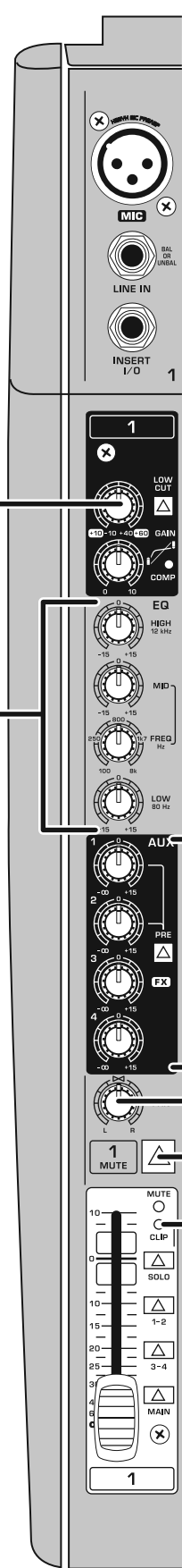

**AUX** knobs adjust how much of the channel's signal routes to the AUX SEND jacks. Press the **PRE** button when routing the signal to a stage monitor. Use the **FX** knob to send the channel's signal to the internal multi-FX processor.

**AUX**, este control ajusta qué parte de la señal del canal se dirige a los jacks AUX SEND. Pulse el botón **PRE** al dirigir la señal a un monitor de escenario. Utilice el control **FX** para enviar la señal del canal al procesador de multiefectos interno.

Les potentiomètres **AUX** règlent le volume du signal du canal envoyé aux jacks AUX SEND. Appuyez sur la touche **PRE** lorsque le signal est envoyé à un haut-parleur de retour. Envoyez le signal du canal vers le processeur multi-effet interne à l'aide du potentiomètre **FX**.

**AUX**-Regler stellen ein, wie viel des Kanalsignals auf die AUX SEND-Buchsen geleitet wird. Drücken Sie die **PRE**-Taste, wenn Sie das Signal auf einen Bühnenmonitor leiten möchten. Verwenden Sie den **FX**-Regler, um das Kanalsignal auf den internen Multi-Effektprozessor zu leiten.

Os botões **AUX** ajustam a quantidade de sinal do canal encaminhada para as fichas AUX SEND. Prima o botão **PRE** ao encaminhar o sinal para um monitor de palco. Utilize o botão **FX** para enviar o sinal do canal para o processador multi-efeitos interno.

**PAN/BAL** knob positions the channel in the stereo field.

**PAN/BAL**, este control sitúa el canal en el campo estéreo.

Le potentiomètre **PAN/BAL** détermine la position du canal dans le champ stéréo.

**PAN/BAL**-Regler positioniert den Kanal im Stereofeld.

O botão **PAN/BAL** posiciona o canal no campo estéreo.

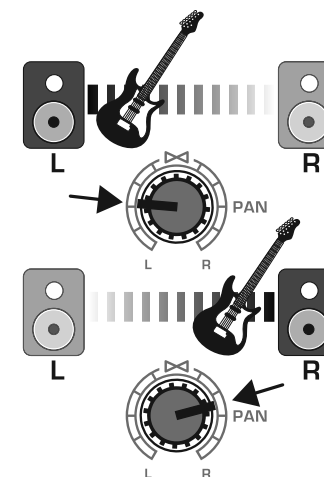

**CLIP LED** lights when the channel signal overloads.

**CLIP**, estos **LED** se iluminan cuando la señal del canal se sobrecarga.

La **LED CLIP** s'allume lorsqu'une surcharge apparaît dans le signal du canal.

**CLIP-LED** leuchtet auf, wenn das Kanalsignal zu hoch gesteuert wird.

O **LED CLIP** acende-se quando o sinal do canal está sobrecarregado.

**MUTE** button mutes the channel.

**MUTE**, este botón silencia el canal.

La touche **MUTE** permet de désactiver le volume sonore du canal.

**MUTE** stellt den Kanal stumm.

O botão **MUTE** silencia o canal.

# XENYX X2442USB/X2222USB/X1622USB Controls

**EN Step 2: Controls**

**ES Paso 2: Controles**

**FR Etape 2 : Réglages**

**DE Schritt 2: Bedienelemente**

**PT Passo 2: Controles**

**COMP** knob adjusts the amount of compression effect on the channel.

**COMP**, este control ajusta la cantidad de efecto de compresión en el canal.

Le potentiomètre **COMP** règle l'effet de compression sur le canal.

**COMP**-Regler stellt die Stärke des Kompressionseffekts im Kanal ein.

O botão **COMP** ajusta a quantidade do efeito de compressão no canal.

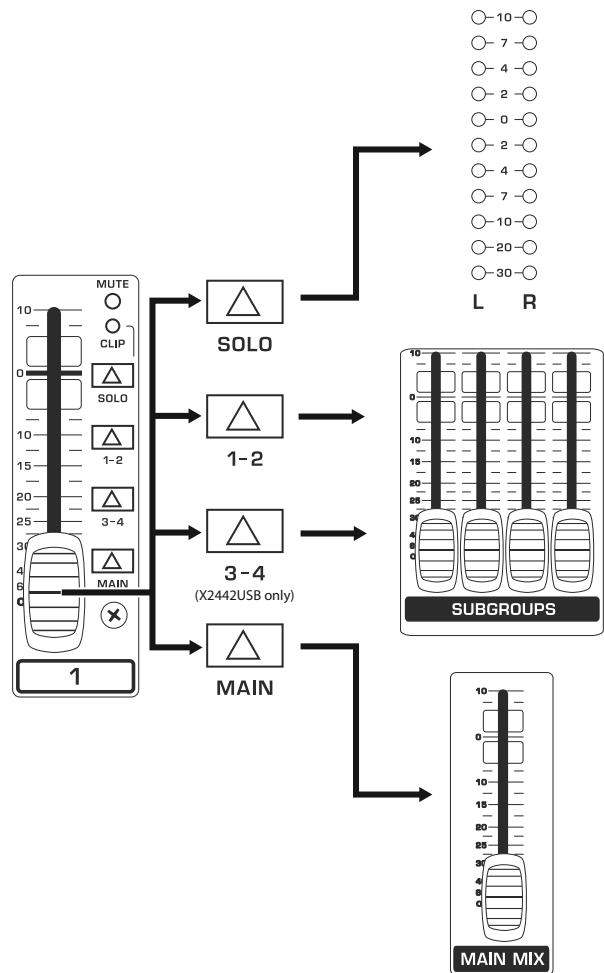
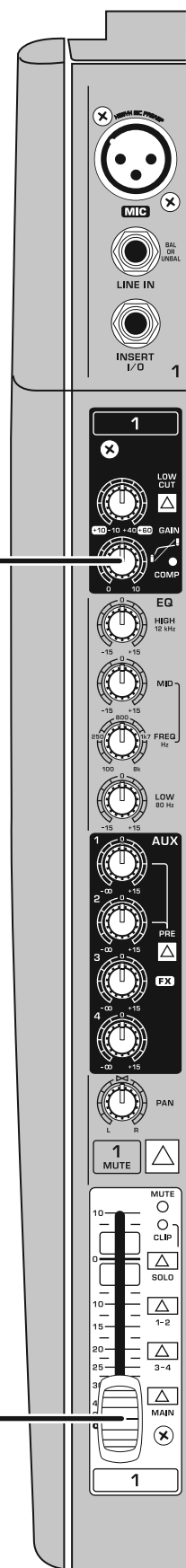

**CHANNEL FADER** adjusts the channel volume.

**CHANNEL FADER** ajusta el volumen del canal.

Le **FADER DE CANAL** permet de régler le volume du canal.

**CHANNEL FADER** zur Einstellung der Kanallautstärke.

O **CHANNEL FADER** ajusta o volume do canal.

**PHANTOM ON** switch sends 48V to the XLR inputs for use with condenser microphones.

**PHANTOM ON**, este interruptor envía 48 V a las entradas XLR para usarlas con micrófonos de condensador.

Le commutateur **PHANTOM ON** envoie 48 V aux entrées XLR, dans le cas de l'utilisation de microphones électrostatiques.

**PHANTOM ON**-Schalter liefert 48 V an die XLR-Eingänge zur Verwendung von Kondensatormikrofonen.

O botão **PHANTOM ON** envia 48 V para as entradas XLR para utilização com microfones condensadores.

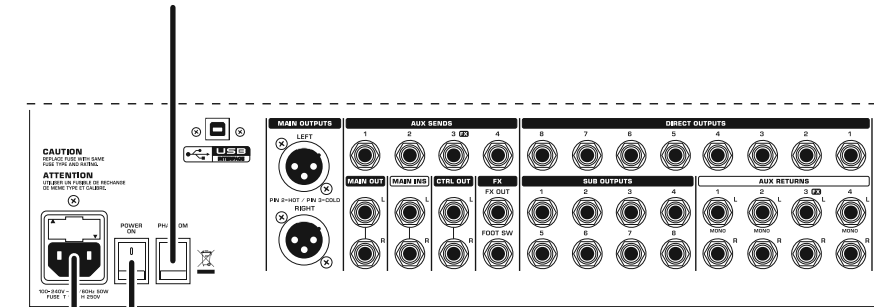
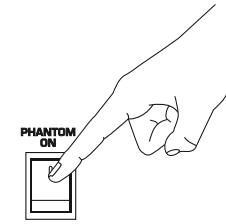

**AC IN** accepts the included power cable for connection to a mains outlet.

**ENTRADA DE CA** acepta el cable de alimentación que se incluye para la conexión a una toma de corriente.

**AC IN** permet de connecter le câble d'alimentation inclus à l'alimentation secteur.

**AC IN** dient zum Anschluss des mitgelieferten Netzkabels an einer Steckdose.

O **AC IN** aceita o cabo de alimentação incluído para ligação a uma tomada eléctrica.

**POWER ON** switch turns the mixer on and off.

**POWER ON**, este interruptor enciende y apaga la mesa de mezclas.

**POWER ON** permet d'allumer ou d'éteindre la console.

**POWER ON**-Schalter schaltet das Mischpult ein und aus.

O botão **POWER ON** liga e desliga o misturador.

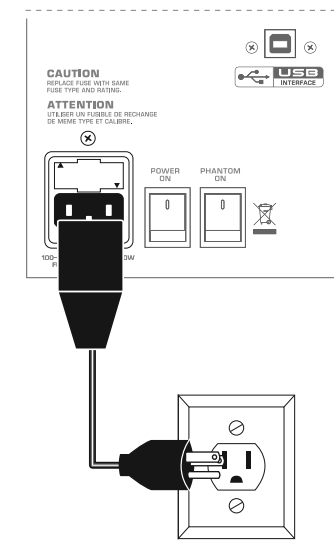



# XENYX X2442USB/X2222USB/X1622USB Controls

## EN Step 2: Controls

## ES Paso 2: Controles

## FR Etape 2 : Réglages

## DE Schritt 2: Bedienelemente

## PT Passo 2: Controlos

**SOURCE** buttons route the 2-track/USB, SUB, and MAIN MIX to the PHONES and CONTROL ROOM jacks.

**SOURCE**, estos botones dirigen las señales 2-TRACK/USB, SUB y MAIN MIX a los jacks PHONES y CONTROL ROOM.

Les touches **SOURCE** acheminent les signaux 2-track/USB, SUB et MAIN MIX vers les jacks PHONES et CONTROL ROOM.

**SOURCE** -Tasten leiten das 2-TR/USB-, das SUB- und das MAIN MIX-Signal auf die PHONES- und CONTROL ROOM-Buchsen.

Os botões **SOURCE** encaminham as 2-TR/USB, SUB e MAIN MIX para as fichas PHONES e CONTROL ROOM.

**AUX SENDS** adjust the amount of signal sent to a monitor speaker or external effects processor via the AUX SEND jacks.

**AUX SENDS** ajusta la cantidad de señal que se envía hasta un altavoz de monitoreo o procesador de efectos externo a través de los jacks AUX SEND.

Les potentiomètres **AUX SENDS** règlent le volume du signal envoyé à un haut-parleur de retour ou à un processeur d'effets externe via les jacks AUX SEND.

**AUX SENDS** stellt ein, mit welcher Stärke ein Signal über die AUX SEND-Anschlüsse auf einen Monitorlautsprecher oder einen externen Effektprozessor geleitet wird.

**AUX SENDS** ajusta a quantidade de sinal enviada para um altifalante de monitor ou processador de efeitos externo através das fichas AUX SEND.

## X2442USB

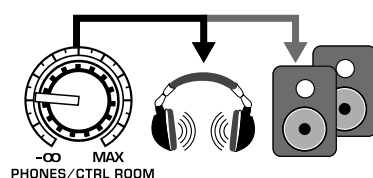
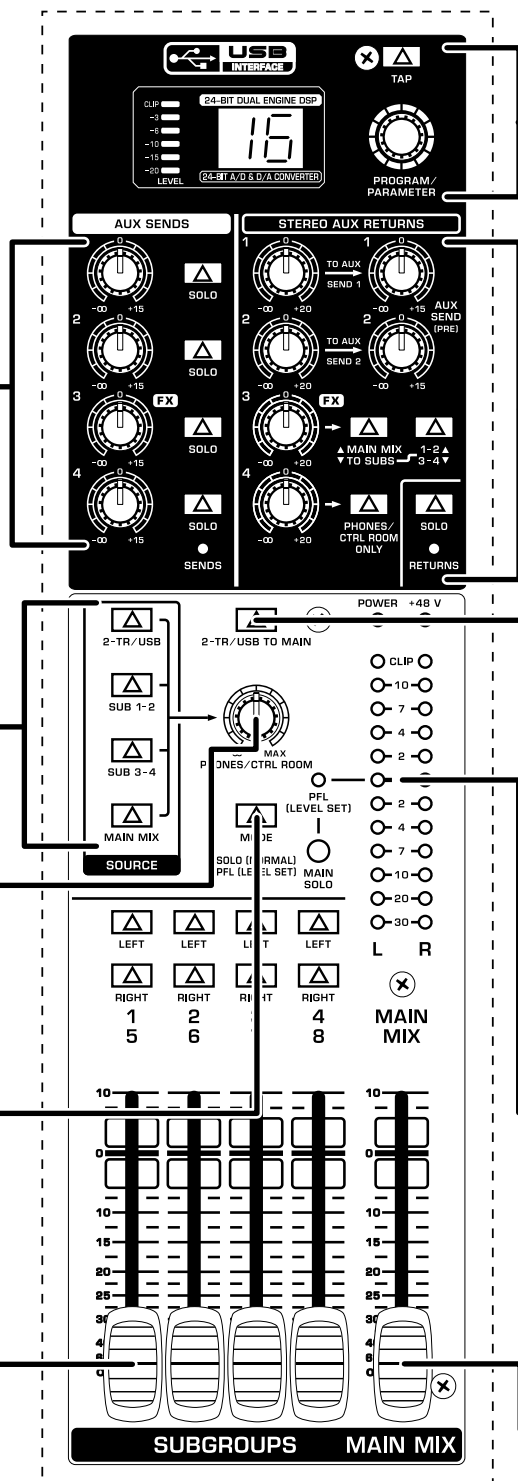

**PHONES/CTRL ROOM** knob adjusts the headphone or studio monitor volume.

**PHONES/CTRL ROOM**, este control ajusta el volumen de los auriculares o del monitor de estudio.

Le potentiomètre **PHONES/CTRL ROOM** règle le volume du casque ou du haut-parleur studio.

**PHONES/CTRL ROOM** -Regler stellt die Lautstärke der Kopfhörer bzw. Monitorlautsprecher im Studio ein.

O botão **PHONES/CTRL ROOM** ajusta o volume dos auscultadores ou do estúdio do monitor.

**MODE** button determines whether the channel's SOLO button operates as 'Solo in Place' (button out) or 'Pre-Fader Listen' (button in). PFL is preferred for gain setting purposes.

**MODE**, este botón determina si el botón SOLO funciona como 'Solo in Place' (botón sin pulsar) o 'Pre-Fader Listen' (botón pulsado). Es preferible la escucha pre-fader para ajustar la ganancia.

La touche **MODE** permet de choisir si la touche SOLO des canaux doit fonctionner comme SOLO ("Solo in Place", touche relâchée) ou comme PFL ("Pre-Fader Listen", touche enfoncée). Sélectionnez PFL pour régler le gain.

**MODE**-Taste bestimmt, ob die SOLO-Taste des Kanals als "Solo in Place" (Taste nicht eingedrückt) oder als "Pre-Fader Listen" (PFL, Taste eingedrückt) arbeitet. Zum Einstellen der Signalstärke wird PFL bevorzugt.

O botão **MODE** determina se o botão SOLO dos canais funciona como "Solo activado" (botão desligado) ou "Audição de pré-fader" (botão ligado). A audição de pré-fader (PFL) é recomendada para fins de definição de ganho.

**SUB** faders adjust the output of the SUB OUTPUT jacks. Use the LEFT/RIGHT buttons to assign the SUB signal to the left and/or right MAIN MIX.

**SUB**, estos faders ajustan la salida de los jacks SUB OUTPUT. Utilice los botones LEFT/RIGHT para asignar la señal SUB a MAIN MIX izquierda o derecha.

Les faders **SUB** règlent la sortie des jacks SORTIE SUB. Affectez le signal SUB au MAIN MIX droit et/ou gauche à l'aide des touches LEFT/RIGHT.

**SUB**-Fader stellen die Signalstärke der SUB-OUTPUT-Buchsen ein. Verwenden Sie die LEFT-/RIGHT-Tasten, um das SUB-Signal auf den linken und/oder rechten MAIN MIX zu leiten.

Os faders **SUB** ajustam a saída das fichas SUB OUTPUT. Utilize os botões LEFT/RIGHT para atribuir o sinal SUB a MAIN MIX esquerdo e/ou direito.

**MULTI-FX PROCESSOR** adds a selected sound effect to any channels whose FX knob is turned up. See the Multi-FX Processor section for details.

**MULTI-FX PROCESSOR** añade un efecto de sonido seleccionado a cualquier canal en el que esté activado el control FX. Consulte la información detallada en la sección Procesador de multiefectos.

**AUX RETURNS** adjust the amount of signal returning from an external effects processor that is included in the main mix. Use the TO AUX SEND knob(s) to include the effects signal in your monitor mix as well.

**AUX RETURNS**, ajusta la cantidad de señal que retorna desde un procesador de efectos externo incluido en la mezcla principal. Utilice los controles TO AUX SEND para incluir la señal de efectos en la mezcla del monitor también.

**2-TR/USB TO MAIN** button routes the 2-TRACK and USB signal to the MAIN MIX.

**2-TR/USB TO MAIN**, este botón dirige la señal 2-TRACK y USB a MAIN MIX.

**VU METER** displays the MAIN OUTPUT signal level. Press the MODE button to switch between SOLO (normal) and PFL (pre-fader listen) for level setting purposes.

**VU METER** muestra el nivel de la señal MAIN OUTPUT. Pulse el botón MODE para alternar entre SOLO (normal) y PFL (escucha pre-fader) al realizar los ajustes de nivel.

**MAIN MIX** fader(s) adjust the overall output of the mixer.

**MAIN MIX**, estos faders ajustan la salida general de la mesa de mezclas.

Les faders **MAIN MIX** règlent la sortie globale de la console.

**MAIN MIX**-Fader stellt/stellen den Summenausgangspegel des Mischpults ein.

O(s) fader(s) **MAIN MIX** ajusta(m) a saída geral do misturador.

Le **PROCESSEUR MULTI-EFFET** ajoute l'effet sonore sélectionné aux canaux dont le potentiomètre FX est activé. Reportez-vous à la section Processeur multi-effet pour en savoir plus.

**MULTI-FX PROCESSOR** fűgt allen Kanälen, deren FX-Regler aufgedreht ist, einen ausgewählten Effekt hinzu. Details siehe Multi-Effektprozessor.

Les potentiomètres **AUX RETURNS** règlent le volume du signal revenant d'un processeur d'effets externe inclus dans le mix principal. Utilisez les potentiomètres TO AUX SEND afin d'inclure également le signal d'effet dans le mix de retour.

**AUX RETURNS** stellt ein, mit welcher Stärke ein Signal von einem externen Effektprozessor in den Main Mix integriert wird. Verwenden Sie den/die TO AUX SEND-Regler, um das Effektsignal ebenfalls in den Monitor-Mix zu integrieren.

Le bouton **2-TR/USB TO MAIN** permet d'acheminer les signaux 2-TRACK et USB vers MAIN MIX.

**2-TR/USB TO MAIN**-Taste leitet das 2-TRACK- und USB-Signal auf den MAIN MIX.

Le **VU-METRE** affiche le niveau du signal de la SORTIE MAIN. Appuyez sur la touche MODE pour passer de Solo (normal) à PFL (Pre-Fader Listen) lors du réglage des niveaux.

**VU METER** zeigt die Signalstärke des MAIN OUTPUT an. Drücken Sie die MODE-Taste, um zwischen SOLO (normal) und PFL (Pre-Fader Listen) zur Einstellung der Signalstärke zu wechseln.

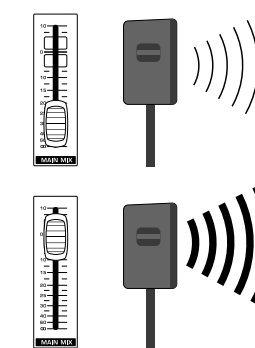

O **MULTI-FX PROCESSOR** (Processador Multi-Efeitos) adiciona um efeito de som selecionado aos canais em que o botão de efeitos tenha sido activado. Consulte a secção Processador Multi-Efeitos para obter mais informações.

**AUX RETURNS** ajusta a quantidade de retorno de sinal de um processador de efeitos externo incluído no main mix. Utilize o(s) botão(ões) TO AUX SEND para incluir também o sinal de efeitos na mistura de monitor.

O botão **2-TR/USB TO MAIN** encaminha o sinal 2-TRACK e USB para o MAIN MIX.

O **VU METER** (MEDIDOR DE VU) apresenta o nível do sinal MAIN OUTPUT. Prima o botão MODE para alternar entre SOLO (normal) e PFL (audição pré-fader) para fins de definição de nível.

# XENYX X2442USB/X2222USB/X1622USB Getting started

## EN Step 3: Getting started

## ES Paso 3: Puesta en marcha

## FR Etape 3 : Mise en oeuvre

## DE Schritt 3: Erste Schritte

## PT Passo 3: Primeiros Passos

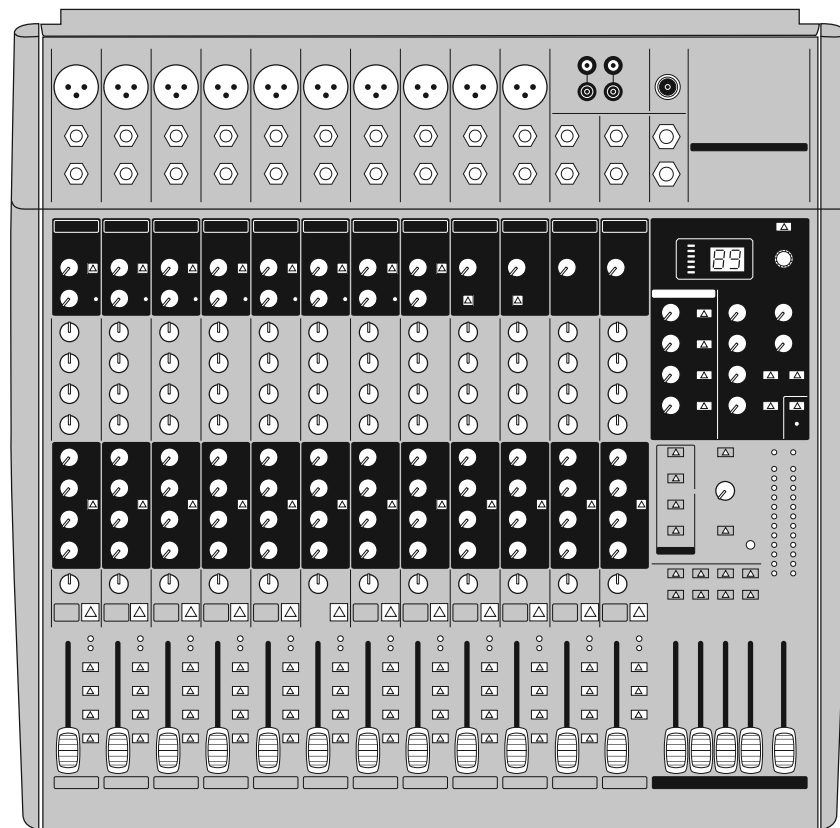

- 1** **EN** Make sure the power to all devices is turned off!  
**ES** ¡Asegúrese de que la alimentación de todos los dispositivos esté apagada!

**FR** Vérifiez que tous les appareils sont hors tension.

**DE** Achten Sie darauf, dass alle Geräte ausgeschaltet sind!

**PT** Certifique-se de que a alimentação de todos os dispositivos está desligada!

- 2** **EN** Connect all the appropriate power, audio and USB cables to the mixer.

**ES** Conecte todos los cables de alimentación, audio y USB adecuados a la mesa de mezclas.

**FR** Branchez les câbles d'alimentation, audio et USB appropriés à la console.

**DE** Schließen Sie alle benötigten Stromversorgungs-, Audio- und USB-Kabel am Mischpult an.

**PT** Ligue ao misturador todos os cabos de alimentação, áudio e USB adequados.

- 3** **EN** Set all controls as shown above (EQ and PAN/BAL centered, all others down/off).

**ES** Establezca todos los controles tal y como se indica más arriba (EQ y PAN/BAL centrados, el resto abajo/apagados).

**FR** Réglez toutes les commandes comme sur la figure (EQ et PAN/BAL au centre, toutes les autres éteintes/en butée gauche).

**DE** Stellen Sie alle Bedienelemente wie oben gezeigt ein (EQ und PAN/BAL in die Mitte, alle anderen nach unten/aus).

**PT** Defina todos os comandos conforme indicado acima (EQ e PAN/BAL centrados, todos os outros para baixo/desligados).

- 4** **EN** Turn the mixer on.  
**ES** Encienda la mesa de mezclas.

**FR** Mettez la console en marche.

**DE** Schalten Sie das Mischpult ein.

**PT** Ligue o misturador.

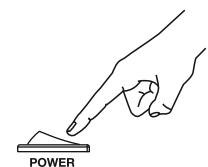

- 5** **EN** Set the GAIN for each channel. See the Gain Setting section for details.  
**ES** Establezca GAIN para cada canal. Consulte los detalles en la sección Ajuste de la ganancia.

**FR** Réglez le GAIN de chaque canal. Reportez-vous à la section Réglage du gain pour en savoir plus.

**DE** Stellen Sie GAIN für jeden Kanal ein. Details finden Sie im Kapitel „Einstellen des Kanalpegels“.

**PT** Defina o GAIN (GANHO) para cada canal. Consulte a secção Definição de Ganho para obter mais informações.

- 6** **EN** With the MAIN MIX fader(s) and PHONES/CTRL ROOM knob all the way down, turn your PA system or powered monitors on.

**ES** Con los faders MAIN MIX y el control PHONES/CTRL ROOM situados hacia abajo por completo, encienda su amplificador de potencia o monitores con alimentación.

**FR** Laissez les faders MAIN MIX et le potentiomètre PHONES/CTRL ROOM au minimum et allumez votre amplificateur de puissance ou vos haut-parleurs actifs.

**DE** Schalten Sie Ihr Beschallungssystem oder ihre aktiven Monitorlautsprecher ein, wenn sich der/die MAIN MIX-Fader und der PHONES/CTRL ROOM-Regler in unterster Stellung befinden.

**PT** Com o(s) fader(s) MAIN MIX e o botão PHONES/CTRL ROOM totalmente para baixo, ligue o sistema PA ou monitores alimentados.

- 7** **EN** Slowly raise the MAIN MIX fader(s) or PHONES/CTRL ROOM knob to 0 or to desired level.

**ES** Eleve lentamente los faders MAIN MIX o el control PHONES/CTRL ROOM hasta 0, o hasta el nivel deseado.

**FR** Montez lentement les faders MAIN MIX ou le potentiomètre PHONES/CTRL ROOM pour les placer sur 0 ou sur le niveau désiré (illustration).

**DE** Bewegen Sie den/die MAIN MIX-Fader oder den PHONES/CTRL ROOM-Regler in die Stellung "0" oder auf den gewünschten Pegel.

**PT** Eleve lentamente o comando do(s) fader(s) MAIN MIX ou PHONES/CTRL ROOM para 0 ou para o nível desejado.

- 8** **EN** Press the MAIN button on each channel to assign the channel to the MAIN MIX.

**ES** Eleve lentamente los faders MAIN MIX o el control PHONES/CTRL ROOM hasta 0, o hasta el nivel deseado.

**FR** Appuyez sur la touche MAIN des canaux pour les affecter au MAIN MIX.

**DE** Drücken Sie die MAIN-Taste für jeden Kanal, der dem MAIN MIX zugewiesen werden soll.

**PT** Prima o botão MAIN em cada canal para atribuir o canal para MAIN MIX.

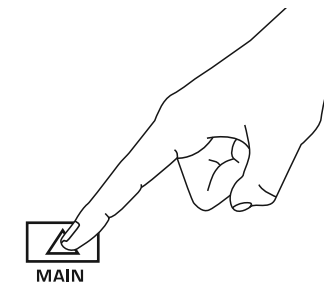

- 9** **EN** Adjust the relative level of various microphones and instruments by raising each CHANNEL FADER.

**ES** Ajuste el nivel relativo de los diversos micrófonos e instrumentos elevando cada CHANNEL FADER.

**FR** Réglez le niveau relatif des microphones et des instruments en montant chaque FADER DE CANAL.

**DE** Stellen Sie die relativen Pegel verschiedener Mikrofone und Instrumente ein, indem Sie die Fader der jeweiligen Kanäle nach oben schieben.

**PT** Ajuste o nível relativo de diversos microfones e instrumentos, elevando cada CHANNEL FADER.

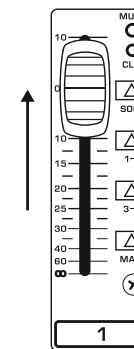

- 10** **EN** Adjust the left-right position of a channel in the stereo field if necessary by turning the channel's PAN or BAL knob.

**ES** Ajuste la posición izquierda-derecha de un canal en el campo estéreo si es necesario girando el control PAN o BAL del canal.

**FR** Le cas échéant, réglez la position droite-gauche des canaux dans le champ stéréo en tournant le potentiomètre PAN ou BAL correspondant.

**DE** Stellen Sie bei Bedarf die Position eines Kanals im Stereofeld ein, indem Sie den PAN- oder BAL-Regler des jeweiligen Kanals nach rechts oder links drehen.

**PT** Ajuste a posição esquerda-direita de um canal no campo estéreo, se necessário, rodando o botão PAN ou BAL do canal.

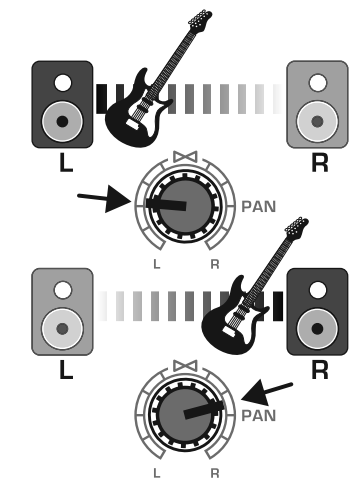

- 11** **EN** Adjust the COMP knob to add compression to an input if necessary.

**ES** Ajuste el control COMP para añadir compresión a una entrada si es necesario.

**FR** Le cas échéant, réglez le potentiomètre COMP pour ajouter une compression à une entrée.

**DE** Fügen Sie bei Bedarf mit dem COMP-Regler einem Eingang Kompression hinzu.

**PT** Ajuste o botão COMP para adicionar compressão a uma entrada se necessário.

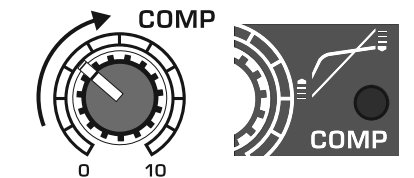

# XENYX X2442USB/X2222USB/X1622USB Getting started

## EN Step 3: Getting started

## ES Paso 3: Puesta en marcha

## FR Etape 3 : Mise en oeuvre

## DE Schritt 3: Erste Schritte

## PT Passo 3: Primeiros Passos

**12** EN For live applications, adjust the overall output from the mixer to the power amp or powered speakers by raising the MAIN MIX fader(s). If the red CLIP LEDs on the VU METER light, lower the MAIN MIX fader(s).

ES Para las aplicaciones en directo, ajuste la salida general desde la mesa de mezclas hasta el amplificador de potencia o los altavoces alimentados elevando los faders MAIN MIX. Baje los faders MAIN MIX si los LED CLIP en el VU METER se encienden.

FR Pour les applications live, réglez la sortie globale de la console vers l'amplificateur de puissance ou les haut-parleurs actifs en montant les faders MAIN MIX. Si les LED rouge CLIP du VU-METRE s'allument, baissez les faders MAIN MIX.

DE Stellen Sie bei Live-Anwendungen den Summenpegel vom Mischpult zum Verstärker oder zur Aktivbox ein, indem Sie den/die MAIN MIX-Fader nach oben schieben. Wenn die roten CLIP-LEDs am VU-Meter aufleuchten, schieben Sie den/die MAIN MIX-Fader nach unten.

PT Para aplicações em directo, ajuste a saída geral do misturador para o amplificador de potência ou colunas com alimentação elevando o(s) fader(s) MAIN MIX. Se os LEDs CLIP vermelhos no VU METER acenderem, baixe o fader(s) MAIN MIX.

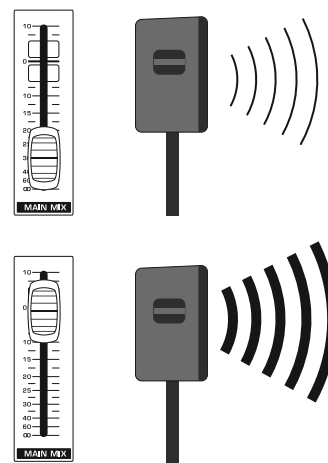

**13** EN Use the channel AUX knobs and master AUX SEND knobs to send the channel signals to an effects processor or stage monitor connected to the AUX SEND jacks. If used for effects, route the signal back from the processor to the AUX RETURN jacks.

ES Utilice los controles AUX del canal y ajuste los controles AUX SEND para enviar las señales del canal hasta un procesador de efectos o monitor de escenario conectado a los jacks AUX SEND. Si se utiliza para los efectos, dirija la señal del procesador a los jacks AUX RETURN.

FR Utilisez les potentiomètres AUX et les potentiomètres généraux AUX SEND pour envoyer le signal du canal au processeur d'effets ou au haut-parleur de retour branché aux jacks AUX SEND. Lorsqu'il est utilisé pour des effets, renvoyez ce signal du processeur aux jacks AUX RETURN.

DE Verwenden Sie die AUX-Regler der jeweiligen Kanäle und den AUX SEND-Regler am Master, um das Signal des Kanals auf einen Effektprozessor oder Bühnenmonitor zu leiten, der an den AUX SEND-Buchsen angeschlossen ist. Wenn Sie die Buchse für Effekte verwenden, leiten Sie das Signal über die AUX RETURN-Buchsen vom Prozessor zurück.

PT Utilize os botões AUX de canal e os botões AUX SEND principais para enviar o sinal do canal para um processador de efeitos ou monitor de palco ligado às fichas AUX SEND. Se utilizado para efeitos, encaminhe o sinal de volta do processador para as fichas AUX RETURN.

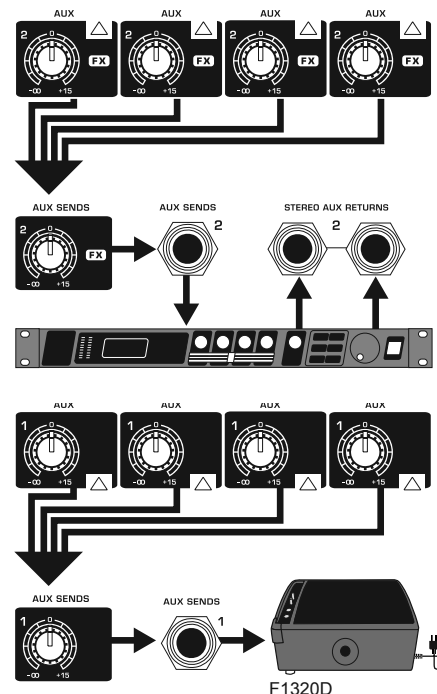

# XENYX X2442USB/X2222USB/X1622USB Gain Setting

**EN** Setting the channel gain for the X1622USB/X2222USB/X2442USB:

**ES** Ajuste de la ganancia del canal para el X1622USB/X2222USB/X2442USB:

**FR** Réglage du gain du canal sur le X1622USB/X2222USB/X2442USB:

**DE** Einstellen des Kanalpegels mit dem X1622USB/X2222USB/X2442USB:

**PT** Definir o ganho de canal para o X1622USB/X2222USB/X2442USB:

**1** EN Press the Channel 1 SOLO button. Press the MODE button next to the VU METER to allow the METER to operate in PFL (pre-fader listen) mode.

ES Pulse el botón SOLO del Canal 1. Pulse el botón MODE junto al VU METER para permitir que el METER funcione en modo PFL (escucha pre-fader).

FR Appuyez sur la touche SOLO du canal 1. Appuyez sur la touche MODE en regard du VU-METRE pour que ce dernier fonctionne en mode PFL (Pre-Fader Listen).

DE Drücken Sie die SOLO-Taste für Kanal 1. Drücken Sie die MODE-Taste neben dem VU-Meter, damit das VU-Meter im PFL-Modus (Pre-Fader Listen) arbeitet.

PT Prima o botão SOLO do canal 1. Prima o botão MODE junto a VU METER para permitir que METER funcione no modo PFL (audição pré-fader).

**2** EN Sing, speak or play at a normal level through the microphone or instrument connected to Channel 1.

ES Cante, hable o toque a un nivel normal a través del micrófono o instrumento conectado al Canal 1.

FR Chantez, parlez ou jouez à un niveau normal dans le microphone ou avec l'instrument connecté au canal 1.

DE Singen, sprechen oder spielen Sie mit normaler Lautstärke in das an Kanal 1 angeschlossene Mikrofon bzw. mit dem an Kanal 1 angeschlossenen Instrument.

**PT** Cante, fale ou toque a um nível normal através do microfone ou instrumento ligado ao canal 1.

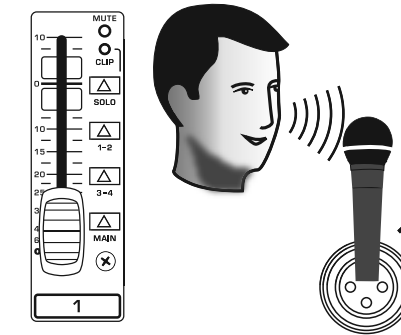

**3** EN While singing or playing, turn Channel 1's GAIN control. The VU METER will display the signal level. Set the GAIN control so that the loudest peaks reach 0 on the VU METER. Press the Channel 1 SOLO button again.

ES Mientras esté cantando o tocando, gire el control GAIN del Canal 1. El VU METER mostrará el nivel de señal. Establezca el control GAIN de forma que los picos más altos lleguen a 0 en el VU METER. Pulse de nuevo el botón SOLO del Canal 1.

FR Pendant que vous chantez ou jouez, tournez la commande GAIN du canal 1. Le VU-METRE affiche le niveau du signal. Réglez la commande GAIN de sorte que les pics les plus forts atteignent 0 sur le VU-METRE. Appuyez de nouveau sur la touche SOLO du canal 1.

DE Drehen Sie beim Singen oder Spielen den GAIN-Regler für Kanal 1. Das VU-Meter zeigt den Signalpegel an. Stellen Sie den GAIN-Regler so ein, dass die lautesten Stellen auf dem VU-Meter den Wert 0 erreichen. Drücken Sie erneut die SOLO-Taste für Kanal 1.

PT Enquanto canta ou toca, rode o controlo GAIN do canal 1. O VU METER irá apresentar o nível do sinal. Defina o controlo GAIN de forma a que os picos mais altos atinjam 0 no VU METER. Prima novamente o botão SOLO do canal 1.

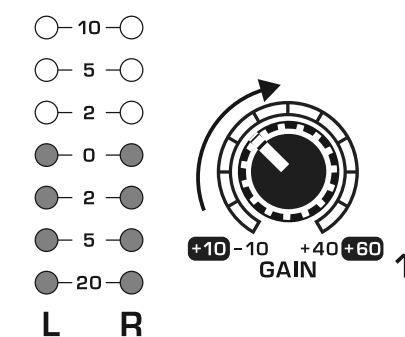

**4** EN Repeat steps 1-3 for any other channels that will be used.

ES Repita los pasos 1-3 para el resto de canales que se vayan a utilizar.

FR Répétez les étapes 1 à 3 pour les autres canaux utilisés.

DE Wiederholen Sie Schritte 1-3 für alle weiteren verwendeten Kanäle.

PT Repita os passos 1-3 para quaisquer outros canais que utilize.



# Multi-FX Processor

**EN** Your mixer has a built-in effects processor. Follow these steps to add an effect to one or more channels.

**ES** Su mesa de mezclas tiene un procesador de efectos integrado. Siga estos pasos para añadir un efecto a uno o más canales.

**FR** La console est équipée d'un processeur d'effets intégré. Les étapes suivantes vous permettront d'ajouter un effet à un ou plusieurs canaux.

**DE** Ihr Mischpult verfügt über einen eingebauten Effektprozessor. Folgen Sie diesen Schritten, um einem oder mehreren Kanälen einen Effekt hinzuzufügen.

**PT** O misturador dispõe de um processador de efeitos integrado. Siga estes passos para adicionar um efeito a um ou mais canais.

**1** Turn the FX knob up half way on each channel to which you would like to add an effect.

**ES** Gire el control FX media vuelta en cada canal al que desee añadir un efecto.

**FR** Tournez jusqu'à mi-parcours le potentiomètre FX des canaux sur lesquels vous souhaitez ajouter un effet.

**DE** Drehen Sie für jeden Kanal, dem Sie einen Effekt hinzufügen möchten, den FX-Regler halb auf.

**PT** Rode o botão FX para cima até meio em cada canal a que pretende adicionar um efeito.

**2** Turn the FX SEND and FX RETURN knobs to 0. You may adjust them later.

**ES** Gire los controles FX SEND y FX RETURN hasta la posición 0. Puede ajustarlos más tarde.

**FR** Réglez les potentiomètres FX SEND et FX RETURN sur 0. Vous pourrez les régler ultérieurement.

**DE** Stellen Sie den FX SEND- und den FX RETURN-Regler auf 0. Diese können Sie später anpassen.

**3** Scroll through the effects by turning the PROGRAM knob. The preset number will flash in the display. Press the PROGRAM knob to select the effect.

**ES** Gire el control PROGRAM para desplazarse por los efectos. El número predefinido parpadeará en la pantalla. Pulse el control PROGRAM para seleccionar el efecto.

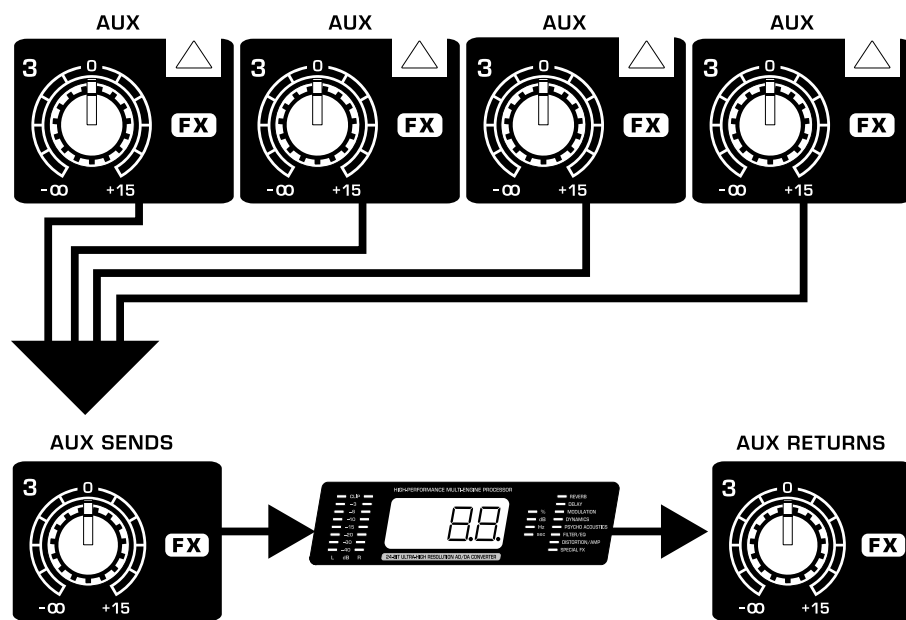

**FR** Faites défiler les effets en faisant tourner le bouton PROGRAM. Le numéro du preset clignote sur l'affichage. Appuyez sur le bouton PROGRAM pour sélectionner l'effet.

**DE** Wählen Sie mit dem Program-Regler einen Effekt aus., indem Sie den PROGRAM-Regler drehen. Die aktuelle Nummer wird im Display angezeigt. Drücken Sie auf den PROGRAM-Regler, um den Effekt auszuwählen.

**PT** Percorra os efeitos rodando o botão PROGRAM. O número predefinido pisca no ecrã. Prima o botão PROGRAM para seleccionar o efeito.

**4** Adjust the effect's first parameter:

- After you have selected a preset (step 3), press the PROGRAM knob to enter Edit Mode. The right LED inside the display will start blinking.

- Turn the PROGRAM knob to adjust the parameter. After 5 seconds of inactivity, the mixer exits Edit Mode and the LED goes out.

**ES** Ajuste el primer parámetro del efecto:

- Después de seleccionar un preajuste (paso 3), pulse el control PROGRAM para entrar en modo de edición. El LED derecho situado en el interior de la pantalla comenzará a parpadear.

- Gire el control PROGRAM para ajustar el parámetro. Después de 5 segundos de inactividad, la mesa de mezclas sale del modo de edición y el LED se apaga.

**FR** Réglez le premier paramètre de l'effet :

- Après avoir sélectionné un preset (étape 3), appuyez sur le bouton PROGRAM pour entrer dans le mode Edit. La LED droite de l'affichage clignote.

- Tournez le bouton PROGRAM pour régler le paramètre. Après 5 secondes d'inactivité, la console quitte le mode Edit et la LED s'éteint.

**DE** Einstellen des ersten Effektparameters:

- Nachdem Sie ein Preset gewählt haben (Schritt 3), drücken Sie auf den PROGRAM-Regler, um in den Bearbeitungsmodus zu gelangen. Die rechte LED im Display beginnt zu blinken.

- Drehen Sie den PROGRAM-Regler, um die Parameter einzustellen. Nach 5 Sekunden ohne Aktivität verlässt das Mischpult den Bearbeitungsmodus, und die LED erlischt.

**PT** Ajuste o primeiro parâmetro do efeito:

- Após seleccionar uma predefinição (passo 3), prima o botão PROGRAM para aceder ao modo de edição. O LED direito no interior do visor começa a piscar.

- Rode o botão PROGRAM para ajustar o parâmetro. Após 5 segundos de inactividade, o misturador sai do modo de edição e o LED apaga-se.

**5** Adjust the effect's second parameter:

- If the effect's second parameter is an on/off or toggled value, press the TAP button to select between settings. 2 LEDs inside the display will start blinking.

- If the effect's second parameter is speed-based, press the TAP button in rhythm with the desired tempo. The TAP LED will flash to the current tempo. If 'Lo' is displayed, the tapped tempo is too slow. If 'Hi' is displayed, the tapped tempo is too fast.

- After 5 seconds of inactivity, the mixer exits Edit Mode and the LEDs go out.

**ES** Ajuste el segundo parámetro del efecto:

- Si el segundo parámetro del efecto es un valor que alterna entre encendido y apagado, pulse el botón TAP para seleccionar entre los ajustes. 2 LEDs situados en el interior de la pantalla comenzarán a parpadear.

- Si el segundo parámetro del efecto depende de la velocidad, pulse el botón TAP en ritmo con el tempo deseado. El LED TAP parpadeará al tempo actual. Si se muestra 'Lo', el tempo de toque es demasiado lento. Si se muestra 'Hi', el tempo de toque es demasiado rápido.

- Después de 5 segundos de inactividad, la mesa de mezclas sale del modo de edición y el LED se apaga.

**FR** Réglez le deuxième paramètre de l'effet :

- Si le deuxième paramètre de l'effet correspond à une valeur de marche/arrêt ou de bouton, appuyez sur la touche TAP pour sélectionner un paramètre. 2 LED de l'affichage clignotent.

- Si le deuxième paramètre de l'effet dépend d'une vitesse, appuyez sur la touche TAP en rythme avec le tempo souhaité. La LED TAP clignote au rythme actuel. Si « Lo » s'affiche, le tempo est trop lent. Si « Hi » s'affiche, le tempo est trop rapide.

- Après 5 secondes d'inactivité, la console quitte le mode Edit et les LED s'éteignent.

**DE** Einstellen des zweiten Effektparameters:

- Wenn der zweite Parameter des Effekts ein Ein/Aus- oder umschaltbarer Wert ist, drücken Sie die TAP-Taste, um zwischen den Einstellungen zu wechseln. 2 LEDs im Display beginnen zu blinken.

- Wenn der zweite Parameter des Effekts tempobasiert ist, drücken Sie die TAP-Taste synchron mit dem gewünschten Tempo. Die TAP-LED blinkt im aktuellen Tempo. Wenn „Lo“ angezeigt wird, ist das eingestellte Tempo zu niedrig. Wenn „Hi“ angezeigt wird, ist das eingestellte Tempo zu hoch.

- Nach 5 Sekunden ohne weitere Aktion verlässt das Mischpult den Bearbeitungsmodus, und die LEDs erlöschen.

**PT** Ajuste o segundo parâmetro do efeito:

- Se o segundo parâmetro do efeito for um valor ligado/desligado ou alternado, prima o botão TAP para seleccionar entre as definições. 2 LEDs no interior do visor começarão a piscar.

- Se o segundo parâmetro do efeito for baseado na velocidade, prima o botão TAP no ritmo desejado. O LED TAP irá piscar ao ritmo actual. Se for apresentado 'Lo', o ritmo tocado é demasiado lento. Se for apresentado 'Hi', o ritmo tocado é demasiado rápido.

- Após 5 segundos de inactividade, o misturador sai do modo de edição e os LEDs apagam-se.

**6** Readjust each channel's FX knob to make sure the right amount of effect is added.

**ES** Reajuste el control FX de cada canal para garantizar que se añade la cantidad de efecto correcta.

**FR** Réglez le potentiomètre FX de chaque canal pour vérifier que l'ajout de l'effet est correct.

**DE** Stellen Sie den FX-Regler für jeden Kanal nach, damit der Effekt mit der richtigen Stärke hinzugefügt wird.

**PT** Reajuste o botão FX de cada canal para se certificar de que é adicionada a quantidade de efeito adequada.

# Multi-FX Processor Preset Chart

No.	Effect	PROGRAM	Min. value	Max. value	Default	TAP	Min. value	Max. value	Default	TAP LED
<b>Reverb</b>										
01	HALL	Reverb time	01 (approx. 1.0 sec.)	10 (approx. 8.0 sec.)	03	Brilliance	oF	on	on	off/on lighting
02	ROOM	Reverb time	01 (approx. 0.5 sec.)	10 (approx. 4.0 sec.)	04	Brilliance	oF	on	oF	off/on lighting
03	PLATE	Reverb time	01 (approx. 0.5 sec.)	10 (approx. 5.0 sec.)	03	Brilliance	oF	on	on	off/on lighting
04	GATED	Reverb time	01 (approx. 0.1 sec.)	10 (approx. 1.0 sec.)	02	Brilliance	oF	on	oF	off/on lighting
05	REVERSE	Reverb time	01 (approx. 0.1 sec.)	10 (approx. 1.0 sec.)	05	Brilliance	oF	on	oF	off/on lighting
<b>Ambience / Delay</b>										
06	EARLY REFLECTIONS	Room size	01 (small)	10 (extra large)	05	Brilliance	oF	on	oF	off/on lighting
07	AMBIENCE	Area size	01 (small)	10 (extra large)	05	Brilliance	oF	on	on	off/on lighting
08	DELAY	No. of repetitions	01 (min. feedback)	20 (max. feedback)	04	Time Interval (BPM)	07 (72 BPM)	60 (600 BPM)	12 (120 BPM)	blinks BPM Tempo
09	ECHO	No. of repetitions	01 (min. feedback)	40 (max. feedback)	20	Time Interval (BPM)	07 (72 BPM)	60 (600 BPM)	10 (100 BPM)	blinks BPM Tempo
<b>Modulation</b>										
10	CHORUS	Intensity (Depth)	01 (1%)	99 (99%)	30	Tempo (LFO-Speed)	02 (24 BPM)	48 (480 BPM)	06 (60 BPM)	blinks mod speed
11	FLANGER	Intensity (Depth)	01 (1%)	99 (99%)	40	Tempo (LFO-Speed)	02 (24 BPM)	48 (480 BPM)	09 (90 BPM)	blinks mod speed
12	PHASER	Intensity (Depth)	01 (1%)	99 (99%)	60	Tempo (LFO-Speed)	02 (24 BPM)	48 (480 BPM)	03 (30 BPM)	blinks mod speed
<b>Detune / Pitch</b>										
13	DETUNE	Detune-Spreading	01 (1 cent)	99 (99 cent)	25	2nd voice delay	05 (short, 5 ms)	50 (long, 50 ms)	05 (5 ms)	off/on lighting
14	PITCH SHIFT	Semitone Steps	-12 (1 octave down)	12 (1 octave up)	03 (Minor 3rd)	Detune	oF (0 Cent)	on (+25 cent)	oF (0 Cent)	off/on lighting
<b>Combination FX</b>										
15	DELAY + REV	Ratio	-9 (90% DLY, 10% REV)	9 (10% DLY, 90% REV)	0 (50%/50%)	DLY Time (BPM)	11 (116 BPM)	60 (600 BPM)	12 (120 BPM)	blinks BPM Tempo
16	CHORUS + REV	Ratio	-9 (90% CH, 10% REV)	9 (10% CH, 90% REV)	0 (50%/50%)	Reverb time	12 (short, 1.2 s)	24 (long, 2.4 s)	12 (short, 1.2 s)	off/on lighting

# Specifications

	X2442USB	X2222USB	X1622USB
<b>Mono Inputs</b>			
Microphone inputs (XENYX Mic preamp)	10	8	4
Type	XLR connector, electronically balanced, discrete input circuit		
<b>Mic E.I.N. (20 Hz - 20 kHz)</b>			
@ 0 Ω source resistance	-134 dB 135.7 dB A-weighted		
@ 50 Ω source resistance	-131 dB 133.3 dB A-weighted		
@ 150 Ω source resistance	-129 dB 130.5 dB A-weighted		
Frequency response (-1 dB)	<10 Hz - 150 kHz (-1 dB)		
Frequency response (-3 dB)	<10 Hz - 200 kHz (-3 dB)		
Gain range	+10 dB to +60 dB		
Max. input level	+12 dBu @ +10 dB GAIN		
Impedance	2.6 k Ohms balanced		
Signal-to-noise ratio	110 dB A-weighted (0 dBu In @ +22 dB GAIN)		
Distortion (THD + N)	0.005% / 0.004% A-weighted		
Phantom Power	Switchable, +48 V		
<b>Line Input</b>			
Type	¼" TRS jack, electronically balanced		
Impedance	20 k Ohms balanced, 10 k Ohms unbalanced		
Gain range	-10 dB to +40 dB		
Max. input level	30 dBu		
<b>Frequency Response (Mic In - Main Out)</b>			
<10 Hz - 90 kHz	+0 dB / -1 dB		
<10 Hz - 160 kHz	+0 dB / -3 dB		
<b>Stereo Inputs</b>			
Type	4 dual ¼" TRS jacks, balanced		
Impedance	20 k Ohms balanced, 10 k Ohms unbalanced		
Gain range	-20 dB to +20 dB		
Max. input level	+22 dBu		
<b>2-TRACK/USB Input</b>			
Type	RCA connector		
Impedance	10 k Ohms		
Max. input level	+22 dBu		
Equalizer 3-band	Equalizer 3-band semi-parametric		
LOW	80 Hz / ±15 dB		
MID	Variable 100 Hz - 8 kHz / ±15 dB		
HIGH	12 kHz / ±15 dB		
Equalizer 4-band fixed	Equalizer 4-band fixed		
LOW	80 Hz / ±15 dB		
LOW MID	500 Hz / ±15 dB		
HIGH MID	3 kHz / ±15 dB		
HIGH	12 kHz / ±15 dB		
<b>Channel Inserts</b>			
Type	8 x ¼" TRS jacks, unbalanced	8 x ¼" TRS jacks, unbalanced	4 x ¼" TRS jacks, unbalanced
Max. input level	+22 dBu		

	X2442USB	X2222USB	X1622USB
<b>AUX Sends</b>			
Type	4 x ¼" mono jack, unbalanced	3 x ¼" mono jack, unbalanced	2 x ¼" mono jack, unbalanced
Impedance	120 Ohms		
Max. output level	+22 dBu		
<b>AUX Returns</b>			
Type	4 dual ¼" TRS connectors, balanced	3 dual ¼" TRS connectors, balanced	2 dual ¼" TRS connectors, balanced
Impedance	20 k Ohms balanced, 10 k Ohms unbalanced		
Max. input level	+22 dBu		
<b>Main Outputs</b>			
Type	XLR, ¼", electronically balanced		
Impedance	240 Ohms balanced, 120 Ohms balanced		
Max. output level	+28 dBu		
<b>Control Room Output</b>			
Type	¼" TS connector, unbalanced		
Impedance	120 Ohms		
Max. output level	+22 dBu		
<b>Phones Output</b>			
Type	¼" TRS jack, unbalanced		
Max. output level	+19 dBu / 150 Ohms (+25 dBm)		
<b>2-TRACK/USB Output</b>			
Type	RCA connector		
Impedance	1 k Ohms		
Max. output level	+22 dBu		
<b>DSP</b>			
Converter	24-bit Delta-Sigma 64/128-times oversampling		
Sampling Rate	40 kHz		
<b>Main Mix System Data (Noise)</b>			
Main mix @ -∞, channel fader @ -∞	-105 dB / -108 dB A weighted		
Main mix @ 0 dB, channel fader @ -∞	-95 dB / -97 dB A weighted		
Main mix @ 0 dB, channel fader @ 0 dB	-82.5 dB / -85 dB A weighted		
<b>Power Supply</b>			
Mains voltage	100 - 240 V~, 50/60 Hz		
Power consumption	50 W		
Fuse (100-120 V~, 50/60 Hz)	T 1,6 A H 250 V		
Fuse (220-230 V~, 50/60 Hz)	T 1,6 A H 250 V		
Mains connector	Standard IEC receptacle		
<b>USB</b>			
Audio	Stereo In/Out		
Connector	Type B		
Converter	16-bit		
Sample Rate	48 kHz		
<b>Physical/Weight</b>			
Dimensions (H x W x D)	5.31 x 17.32 x 16.54" / 135 x 440 x 420 mm	3.54 x 16.93 x 14" / 90 x 430 x 355 mm	3.54 x 12.60 x 13.39" / 90 x 320 x 340 mm
Weight	14 lbs / 6.35 kg	11.22 lbs / 5.09 kg	9.21 lbs / 4.18 kg

## EN Other important information

### EN Important information

**1. Register online.** Please register your new MUSIC Group equipment right after you purchase it by visiting behringer.com. Registering your purchase using our simple online form helps us to process your repair claims more quickly and efficiently. Also, read the terms and conditions of our warranty, if applicable.

**2. Malfunction.** Should your MUSIC Group Authorized Reseller not be located in your vicinity, you may contact the MUSIC Group Authorized Fulfiller for your country listed under "Support" at behringer.com. Should your country not be listed, please check if your problem can be dealt with by our "Online Support" which may also be found under "Support" at behringer.com. Alternatively, please submit an online warranty claim at behringer.com BEFORE returning the product.

**3. Power Connections.** Before plugging the unit into a power socket, please make sure you are using the correct mains voltage for your particular model. Faulty fuses must be replaced with fuses of the same type and rating without exception.

### ES Aspectos importantes

**1. Registro online.** Le recomendamos que registre su nuevo aparato MUSIC Group justo después de su compra accediendo a la página web behringer.com. El registro de su compra a través de nuestro sencillo sistema online nos ayudará a resolver cualquier incidencia que se presente a la mayor brevedad posible. Además, aproveche para leer los términos y condiciones de nuestra garantía, si es aplicable en su caso.

**2. Averías.** En el caso de que no exista un distribuidor MUSIC Group en las inmediaciones, puede ponerse en contacto con el distribuidor MUSIC Group de su país, que encontrará dentro del apartado "Support" de nuestra página web behringer.com. En caso de que su país no aparezca en ese listado, acceda a la sección "Online Support" (que también encontrará dentro del apartado "Support" de nuestra página web) y compruebe si su problema aparece descrito y solucionado allí. De forma alternativa, envíenos a través de la página web una solicitud online de soporte en periodo de garantía ANTES de devolvernos el aparato.

**3. Conexiones de corriente.** Antes de enchufar este aparato a una salida de corriente, asegúrese de que dicha salida sea del voltaje adecuado para su modelo concreto. En caso de que deba sustituir un fusible quemado, deberá hacerlo por otro de idénticas especificaciones, sin excepción.

### FR Informations importantes

**1. Enregistrez-vous en ligne.** Prenez le temps d'enregistrer votre produit MUSIC Group aussi vite que possible sur le site Internet behringer.com. Le fait d'enregistrer le produit en ligne nous permet de gérer les réparations plus rapidement et plus efficacement. Prenez également le temps de lire les termes et conditions de notre garantie.

**2. Dysfonctionnement.** Si vous n'avez pas de revendeur MUSIC Group près de chez vous, contactez le distributeur MUSIC Group de votre pays : consultez la liste des distributeurs de votre pays dans la page "Support" de notre site Internet behringer.com. Si votre pays n'est pas dans la liste, essayez de résoudre votre problème avec notre "aide en ligne" que vous trouverez également dans la section "Support" du site behringer.com. Vous pouvez également nous faire parvenir directement votre demande de réparation sous garantie par Internet sur le site behringer.com AVANT de nous renvoyer le produit.

**3. Raccordement au secteur.** Avant de relier cet équipement au secteur, assurez-vous que la tension secteur de votre région soit compatible avec l'appareil. Veillez à remplacer les fusibles uniquement par des modèles exactement de même taille et de même valeur électrique — sans aucune exception.

### DE Weitere wichtige Informationen

**1. Online registrieren.** Bitte registrieren Sie Ihr neues MUSIC Group-Gerät direkt nach dem Kauf auf der Website behringer.com. Wenn Sie Ihren Kauf mit unserem einfachen online Formular registrieren, können wir Ihre Reparaturanträge schneller und effizienter bearbeiten. Lesen Sie bitte auch unsere Garantiebedingungen, falls zutreffend.

**2. Funktionsfehler.** Sollte sich kein MUSIC Group Händler in Ihrer Nähe befinden, können Sie den MUSIC Group Vertrieb Ihres Landes kontaktieren, der auf behringer.com unter „Support“ aufgeführt ist. Sollte Ihr Land nicht aufgelistet sein, prüfen Sie bitte, ob Ihr Problem von unserem „Online Support“ gelöst werden kann, den Sie ebenfalls auf behringer.com unter „Support“ finden. Alternativ reichen Sie bitte Ihren Garantieanspruch online auf behringer.com ein, BEVOR Sie das Produkt zurücksenden.

**3. Stromanschluss.** Bevor Sie das Gerät an eine Netzsteckdose anschließen, prüfen Sie bitte, ob Sie die korrekte Netzspannung für Ihr spezielles Modell verwenden. Fehlerhafte Sicherungen müssen ausnahmslos durch Sicherungen des gleichen Typs und Nennwerts ersetzt werden.

### PT Outras Informações Importantes

**1. Registre-se online.** Por favor, registre seu novo equipamento MUSIC Group logo após a compra visitando o site behringer.com Registrar sua compra usando nosso simples formulário online nos ajuda a processar seus pedidos de reparos com maior rapidez e eficiência. Além disso, leia nossos termos e condições de garantia, caso seja necessário.

**2. Funcionamento Defeituoso.** Caso seu fornecedor MUSIC Group não esteja localizado nas proximidades, você pode contatar um distribuidor MUSIC Group para o seu país listado abaixo de "Suporte" em behringer.com. Se seu país não estiver na lista, favor checar se seu problema pode ser resolvido com o nosso "Suporte Online" que também pode ser achado abaixo de "Suporte" em behringer.com. Alternativamente, favor enviar uma solicitação de garantia online em behringer.com ANTES da devolução do produto.

**3. Ligações.** Antes de ligar a unidade à tomada, assegure-se de que está a utilizar a voltagem correcta para o modelo em questão. Os fusíveis com defeito terão de ser substituídos, sem qualquer excepção, por fusíveis do mesmo tipo e corrente nominal.

## FEDERAL COMMUNICATIONS COMMISSION COMPLIANCE INFORMATION



Responsible Party Name: **MUSIC Group Services NV Inc.**

Address: **5270 Procyon Street  
Las Vegas, NV 89118  
USA**

Phone Number: **+1 702 800 8290**

### XENYX X2442USB/X2222USB/X1622USB

complies with the FCC rules as mentioned in the following paragraph:

This equipment has been tested and found to comply with the limits for a Class B digital device, pursuant to part 15 of the FCC Rules. These limits are designed to provide reasonable protection against harmful interference in a residential installation. This equipment generates, uses and can radiate radio frequency energy and, if not installed and used in accordance with the instructions, may cause harmful interference to radio communications. However, there is no guarantee that interference will not occur in a particular installation. If this equipment does cause harmful interference to radio or television reception, which can be determined by turning the equipment off and on, the user is encouraged to try to correct the interference by one or more of the following measures:

- Reorient or relocate the receiving antenna
- Increase the separation between the equipment and receiver
- Connect the equipment into an outlet on a circuit different from that to which the receiver is connected
- Consult the dealer or an experienced radio/TV technician for help

This device complies with Part 15 of the FCC rules. Operation is subject to the following two conditions:

- (1) this device may not cause harmful interference, and
- (2) this device must accept any interference received, including interference that may cause undesired operation.

#### Important information:

Changes or modifications to the equipment not expressly approved by MUSIC Group can void the user's authority to use the equipment.

Dedicate Your Life to MUSIC